

赤ちゃん医学から生まれた

Aprica

ベビー&チャイルドシート・ベッド

ニューボーンベッド ワイド&ロング

<750> <850> <1150>

改訂版

取扱説明書 / 保証書

体重**2.5kg以上18kg以下**のお子さま用です。
自動車の**3点式シートベルト**装着の座席のみ使用できます。

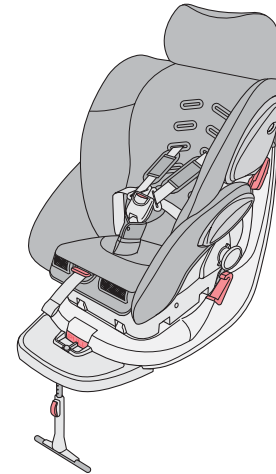

このたびは、アップリカ製品をお買い上げいただき、ありがとうございます。
ご使用前に、本書をよくお読みのうえ正しくお使いください。
取扱説明書に記載されている以外の方法で使用しないでください。
製品の機能が充分発揮できず大変危険です。
また、お読みになった後は、本書は必ずベースのポケットに保管してください。

ご使用
前に

ご使用上
の注意

セット
アップ

横向き
ベッド使用

後ろ向き
使用

前向き
使用

困った
時に

お手入れ
方法

保証に
ついて

もくじ

ご使用前に

3

ご使用前の確認	3
各部の名称〈本体〉	3
※〈ベース〉	5
〈レッグサポート〉	6
〈マモール〉	6
チャイルドシートについて	7
保護者の方へのアドバイス	7
本書の表示について	7
使用条件	8
座席の条件／座席の位置及び装備	9
※座席の条件／座席の形状	10
シートベルトの条件／シートベルトの種類	11
シートベルトの条件／シートベルトの位置	12

ご使用上の注意

13

危険	13
警告	14
注意	15
禁止	16
緊急時のお子さまの降ろし方	16
ラベルについて	17
※ラベル類の貼付位置	17

セットアップ

19

本体をベースから取り外す	19
タンクを取り外す	20
タンクを取り付ける	20

横向きベッドで使用する

21

レッグサポートを取り付ける	22
※ベースを取り付ける	23
ベースが安定しない時は	26
マモールについて	27
肩ベルトの位置	28
肩ベルトの高さを調節する	28
リクライニングをベッドポジションにする	31
本体を取り付ける	31
取り付け後の確認	34
お子さまの乗せ方	35

後ろ向きで使用する

37

横向きベッドから後ろ向きにする	37
ベルトカバーを取り付ける	40
リクライニングをシートポジションにする	40
肩ベルトの位置	41
肩ベルトの高さを調節する	41
本体を取り付ける	43
取り付け後の確認	45
お子さまの乗せ方	46

前向きで使用する

47

後ろ向きから前向きにする	47
ベルトカバーを取り外す	48
肩ベルトの位置	49
肩ベルトの高さを調節する	49
※本体を取り付ける	51
※取り付け後の確認	53
お子さまの乗せ方	54

困った時に

55

ご使用前で困ったとき	55
車への取り付けで困ったとき	55
お子さまの乗せ方で困ったとき	56
中古品のご使用について	56
重要	56

お手入れ方法

57

シートカバーの外し方〈750・850〉	57
シートカバーの外し方〈1150〉	59
シートカバーの洗濯	61
樹脂部分のお手入れ	61
保管する時は	61
廃棄する時は	61

保証について

62

保証期間とアフターサービス	62
当社連絡先	62
製品の仕様	62
保証書	裏表紙

※印の項目が改訂されております。

部分が 今回の改訂内容です。 必ずご確認ください。

ご使用前に

ご使用前の確認

- ・製品を箱から取り出した後に、部品が揃っているか、破損がないかを確認してください。
- ・欠品や破損など、ご確認された場合は使用を中止し、お買い上げの販売店または当社サービス係までご連絡ください。

各部の名称

〈本体〉

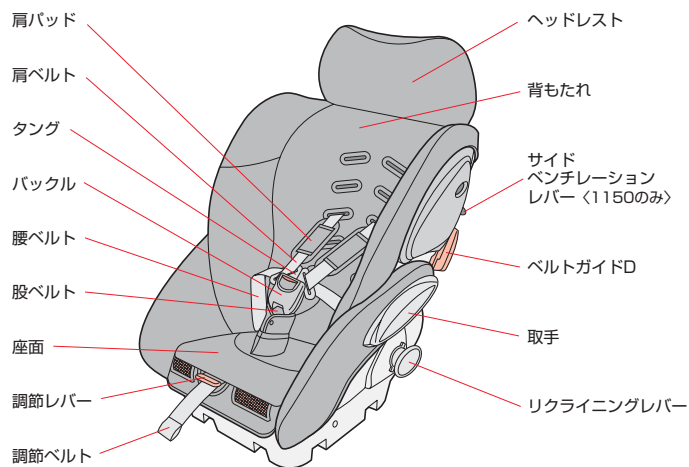

〈付属品〉

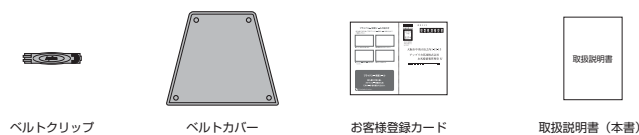

- ・本書に使用しているイラストは、操作方法や仕組みなどを分かり易くするため、現物とは若干異なる場合があります。

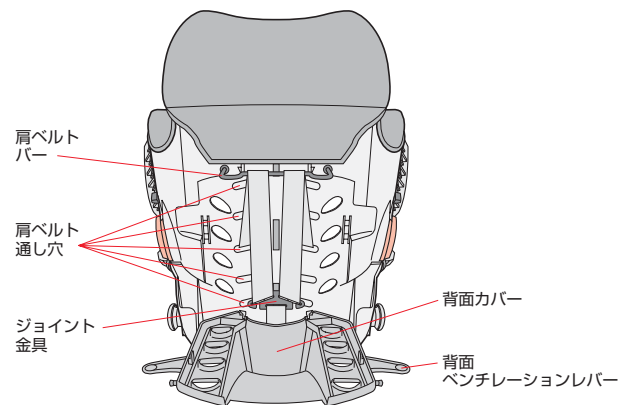

サイドベンチレーションレバー 〈1150のみ〉

- ・レバーを下側に倒すとシート横の通気口が開きます。

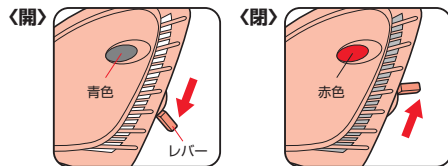

着脱バー 〈本体裏面〉

着脱バー

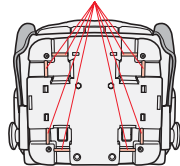

背面ベンチレーションレバー

- ・レバーを持って背面カバーを下側にスライドさせるとシート後ろの通気口が開きます。

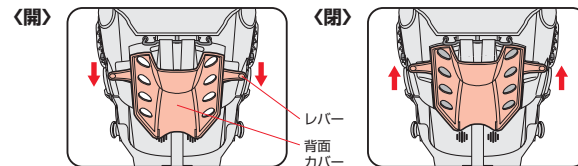

各部の名称

〈ベース〉

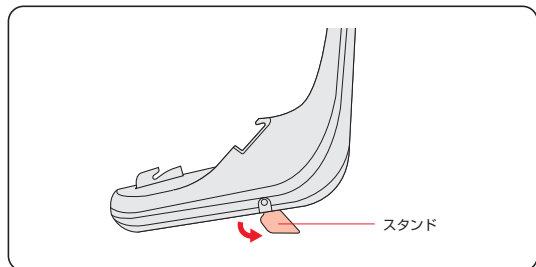
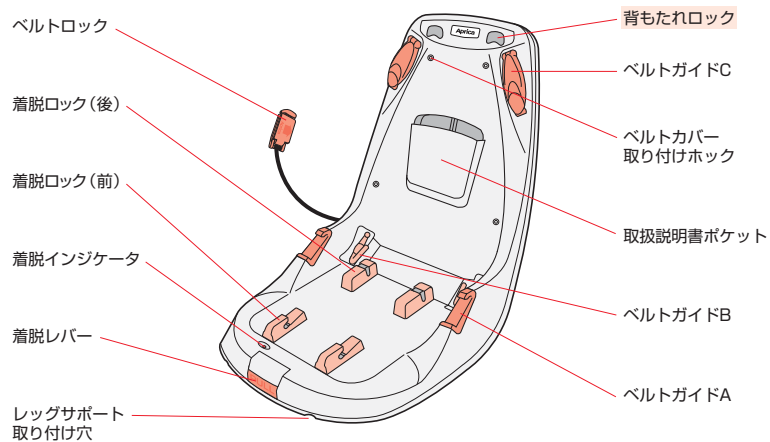

〈レッグサポート〉

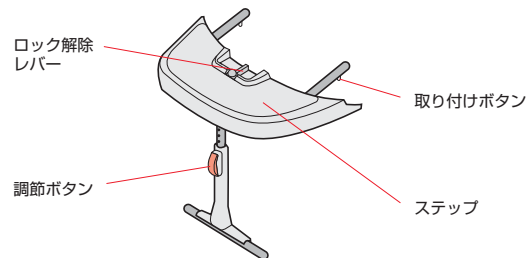

〈マモール〉

〈750・850〉

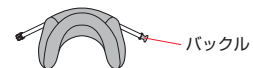

ヘッドプロテクター

〈1150〉

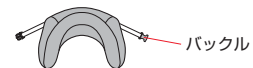

ヘッドプロテクター



ドーナツピロー

・箱から取り出した状態では、本体にセットされております。

チャイルドシートについて





- ・チャイルドシートはシートベルトで自動車の座席に固定して使用します。これにより、自動車事故などの際に、お子さまの傷害を軽減します。ただし、必ずしも事故からお子さまを無傷で守るものではありません。
- ・本品は日本国内においてのみ、ご使用いただけます。

保護者の方へのアドバイス

- ・お子さまをはじめて車に乗せる時から、チャイルドシートの使用を習慣にしてください。
- ・長時間のドライブでは、定期的に休憩を取って、お子さまの気分転換をはかってください。







本書の表示について

- ・「危険」、「警告」、「注意」、「禁止」の表示は、これらの注意事項が守られなかった場合に予想される、危害・損害の切迫度の大きさにより区分したものです。大変重要な内容ですので、必ずお守りください。

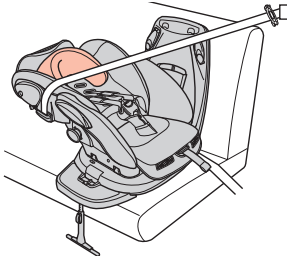
表示	表示の内容
 危険	誤った取扱いをすると、使用者が死亡または重傷を負う危険が切迫して生じることが想定されます。
 警告	誤った取扱いをすると、使用者が死亡または重傷を負う可能性が想定されます。
 注意	誤った取扱いをすると、使用者が傷害を負ったり、物的損害が生じる可能性が想定されます。
 禁止	製品の取扱いの禁止の行為です。絶対してはいけません。

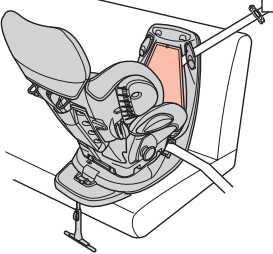
使用条件

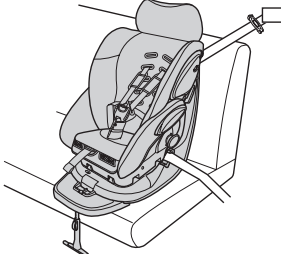
- ・下記の条件を満たさないお子さまには絶対使用しないでください。
この条件を満たさないお子さまには事故時のダメージを軽減する効果がありません。
- ・お子さまの成長に合わせて、3通りの使い方があります。

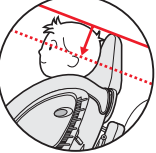
横向きベッド	体 重…2.5kg以上9kg未満
	<ul style="list-style-type: none"> ・あおむけに寝かせた時、肩ベルト、腰ベルトが体にフィットすること。  <ul style="list-style-type: none"> ・ヘッドプロテクターを使用すること。
後ろ向き	体 重…7kg以上10kg未満
	<ul style="list-style-type: none"> ・首が安定し、一人すわりができること。  <ul style="list-style-type: none"> ・ベルトカバーを使用すること。
前向き	体 重…9kg以上18kg以下
	<ul style="list-style-type: none"> ・お子さまを座らせた時、頭部重心位置（耳の上端部）がヘッドレストの上端部より下になること。  

座席の条件／座席の位置及び装備

〈お奨めする取り付け座席の位置〉

- ・お子さまの安全性を高めるために、運転席より後ろの列の座席に取り付けることをお奨めします。

〈やむを得ずフロントエアバッグが装備された座席に取り付ける場合の注意〉

- ・やむを得ず前向きで取り付ける場合は、エアバッグの作動によるケガを防ぐため、座席をいちばん後ろまで移動させてください。
- ・横向きベッド使用、後ろ向き使用では取り付けないでください。

〈サイドエアバッグが装備された座席に取り付ける場合の注意〉

- ・車の取扱説明書に従って取り付けてください。
- ・自動車メーカーのお客さま相談窓口にお問い合わせください。

〈取り付けできない座席〉

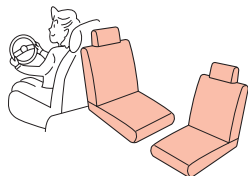

- ・車の進行方向に対して横向き及び後ろ向きの座席。

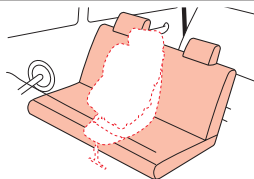

- ・前列の中央座席。(前列ベンチ座席仕様車)

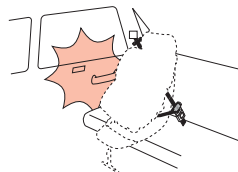

- ・座席以外のピラーやドアなどの車両構造物に本品が接触して、正しく取り付けできない座席。

座席の条件／座席の形状

〈取り付けできない座席〉

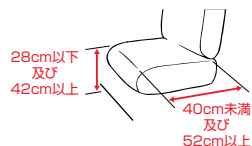

- ・奥行きが40cm未満及び52cm以上の座席。(補助座席、幼児専用座席)
- ・座面から床までの高さが28cm以下及び42cm以上の座席。



- ・座席のフラット面が狭く38cm未満の座席。
(市販座席に取り替えられた車両、スポーツ車、レース車、補助座席、幼児専用座席など)

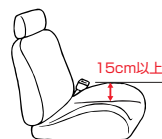

- ・臀部をホールドするため凹形にくぼんだ座席で、バックル位置が座面より15cm以上高くなる座席。
(チャイルドシートが落ち込むため安定しません。)

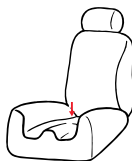

- ・大腿部、臀部をホールドするため凹形にくぼんだ座席で、チャイルドシートが安定しない座席。
(市販座席に取り替えられた車両、スポーツ車、レース車など)

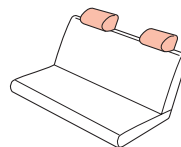

- ・ヘッドレストが取り外せず、かつヘッドレストが前方に大きく張り出した座席。
(当社取付可能車種一覧表をご確認ください。)

〈取り付けできないフロア〉

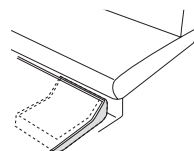



- ・車のフロアに、ヒューズボックス、収納型シート、コンソールボックス、スペアタイヤの収納スペースなどがある座席。

シートベルトの条件／シートベルトの種類

- 必ず **3 点式シートベルト** が取り付けられていること。

シートベルトの種類	特 徴	取り付け上の注意点
ELR (緊急ロック式巻取装置) 付シートベルト	通常はシートベルトが肩側の取り付け部から自由に出し入れでき、急ブレーキや衝突などの時だけロックされる。	シートベルトをゆるやかに引き出し使用すること。
A-ELR (チャイルドシート固定機構) 付シートベルト	ベルトをすべて引き出すと、入る方向にしか動かなくなる機構のELR付き。	シートベルトをすべてもどすと、チャイルドシート固定機構が解除されます。
ALR (自動ロック式巻取装置) 付シートベルト	ベルトを引き出す途中で手を止めると、自動ロックされる巻取装置付き。	シートベルトをすべてもどすと、シートベルトロックが解除されます。
NLR (非ロック式巻取装置) 付シートベルト	ベルトをすべて引き出してから長さを調節する。	シートベルトをすべて引き出した状態から、長さを調節して使用すること。
手動調節式 シートベルト	巻取装置が付いていない。	長さを調節して使用すること。

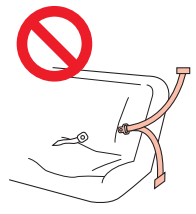
<取り付けできないシートベルト>

	・ 2 点式シートベルトの座席。		・ シートベルトの取り付け部が上下共巻き取り式の座席。
	・ パッシブシートベルトの座席。(座席に座ってドアを閉めると自動的にシートベルトが装着される座席)		・ 市販のスポーツタイプシートベルトが装備されている座席。



- ・ プリテンショナー付シートベルトは、強い衝撃を前面から受けた時にシートベルトを引き込みます。ベルトが引き込まれた後は、チャイルドシートを取り付けしないでください。

シートベルトの条件／シートベルトの位置

<取り付けできない3点式シートベルト>

	・ 車のシートベルトの取り付け幅が、 33cm 未満 の座席。
	・ バックル側のベルトが樹脂製などで固く、バックル位置が高い座席。(RV 車に多い) ・ 座面より 15cm 以上 高いと、チャイルドシートのベルト固定ガイドに干渉し、チャイルドシートが固定できません。
	・ シートベルトの取り付け位置が高い座席。座面より 15cm 以上 の座席。(2 ドア車に多い)
	・ 車のシートベルトのバックル、及び腰シートベルトの取り付け位置が前方によっている座席。 ・ 背もたれより 10cm 以上 前方で、シートリクライニング機構のない座席。
	・ シートベルトの長さ (A + B + C) が 225cm 以下 の座席。

ご使用上の注意

⚠ 危険

- ・誤った取り扱いをすると、人が死亡または重傷を負う危険が切迫して生じることが想定される内容です。



レッグサポートを取り外して使用しない。



レッグサポートが車のフロアに接しない状態、及び物をはさんで使用しない。

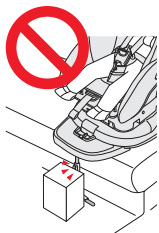

調節ボタンの前にロックを解除するおそれのある物を置かない。

- ・チャイルドシートを本書の説明以外の方法で取り付けない。
- ・本体、及びベースを単体で使用しない。
- ・お子さまが立ったり、中腰、正座をした状態では使用しない。
- ・シートベルトに破傷がある座席には取り付けない。



チャイルドシートが確実に固定できない座席では使用しない。



チャイルドシートのバックルを外して使用しない。

⚠ 警告

- ・誤った取り扱いをすると、人が死亡または重傷を負う可能性が想定される内容です。



二人以上で使用しない。



肩ベルト、腰ベルトは、ねじれ、緩んだ状態で使用しない。また、腰ベルトは骨盤上以外で着用しない。



緊急時の脱出の妨げになる座席にはチャイルドシートを取り付けない。

- ・チャイルドシート使用時は、お子さまを一人で車内に残さない。
- ・肩ベルトは、お子さまの肩以外の位置で使用しない。
- ・車の走行中にベルト調節、リクライニング操作などを行わない。
- ・チャイルドシートを使用中、お子さまにバックルのPRESS ボタンを触らせない。



チャイルドシートの底面の一部分にクッション、座布団などを敷かない。

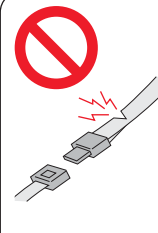

肩ベルトや股ベルトに損傷、キ裂、焦げなどがある場合は使用しない。

⚠ 注意

- ・ 誤った取り扱いをすると、人が傷害を負ったり、物的損害が生じる可能性が想定される内容です。

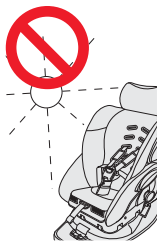

チャイルドシートを直射日光にさらさない。
金属部品などが熱くなり、やけどのおそれがあります。

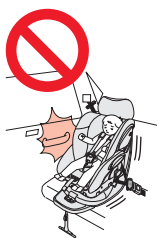

チャイルドシートを車の可動式シートやドアに挟まない。



固定されていない物を車内に置かない。

- ・ 本体の洗浄にはシンナーなどの溶剤を使用しない。
- ・ 車の座席が革仕様の場合には、直接取り付けずに、保護マットなどを使用する。
- ・ 火などの近くに放置したり、長時間屋外に放置しない。
- ・ シートベルトで固定せず、通常の椅子として使用しない。
- ・ お子さまが乗っていない場合でも、チャイルドシートのタングはバックルから外しておかない。
- ・ 小さなお子さまにチャイルドシートの取り付けや、操作をさせない。
- ・ チャイルドシートに重量物を載せない。
- ・ シートベルトで固定していないチャイルドシートを車内に置かない。
- ・ バックルに水やジュース、泥水、ゴミなどが入った場合は使用しない。



チャイルドシートがシフトレバーやパーキングブレーキなどの操作に支障をきたす座席には取り付けない。



お子さまをチャイルドシートに乗せたまま着脱操作、及びリクライニング操作をしない。

🚫 禁止

- ・ 製品の取扱いの禁止の行為です。絶対してはいけない内容です。



ベルトガイドB周辺に図のような割れや白い線が発生した場合は使用しない。

事故など強い衝撃により、ベース内部の衝撃吸収機能が作動済みです。



本品を分解、改造、指定部品以外の交換はしない。

- ・ 事故や落下、放り投げなどによる強い衝撃が加わった後は使用しない。
- ・ お子さまの遊び道具として使用させない。
- ・ 保護者、介添者などが椅子など腰掛けとして使用しない。
- ・ シートカバーやクッション材を外したり、他のものと交換したり、破れた状態で使用しない。
- ・ 直射日光が当たったり雨がかかる場所及び、高温や多湿の場所に保管しない。

- ・ ご使用中及び点検で異常を発見した場合は、そのまま使用せず当社サービス係までご連絡ください。(P62 参照)

緊急時のお子さまの降ろし方

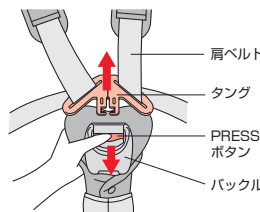

緊急の時はあわてずに…

- ①バックルのPRESS ボタンを押し下げ、タングを外す。
- ②肩ベルトをお子さまから外す。
- ③お子さまをチャイルドシートから降ろす。
- ④安全な場所へ避難する。



バックルからタングが抜けない時は…

- チャイルドシートの肩ベルトをシートベルトカッター（市販品）などで切り、お子さまを降ろす。

ラベルについて

- ・製品には、使用上の注意を記載したラベルを貼付しています。ラベルをお読みいただき内容を必ず守ってください。
- ・ラベル類は汚したり、はがしたりしないでください。

- ・ラベル類が読めなくなった場合は、製品名、品番をご確認の上、お買い上げの販売店または当社サービス係までご連絡ください。

ラベル類の貼付位置

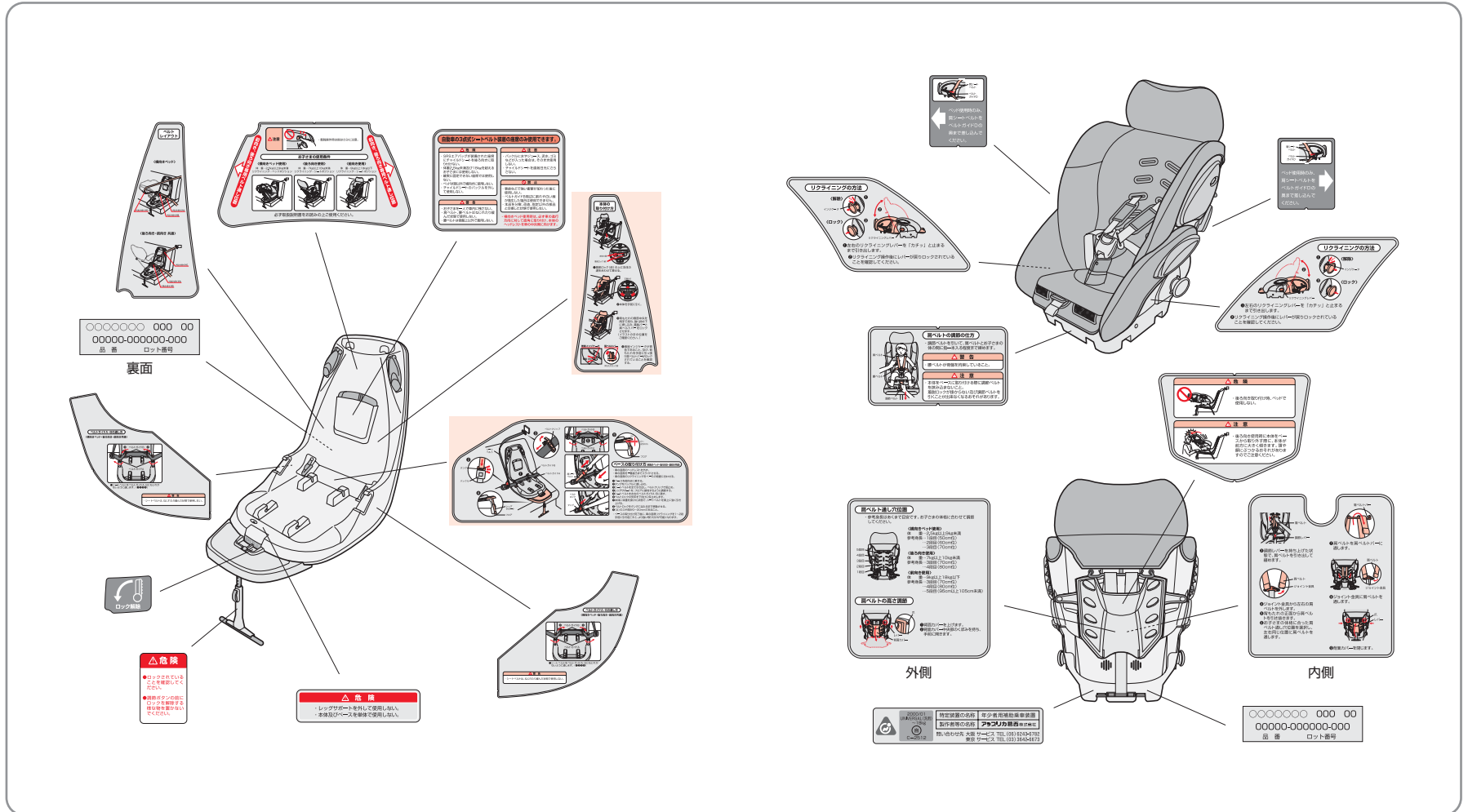

セットアップ

製品を箱から取り出して、初めてご使用になる時

本体をベースから取り外す

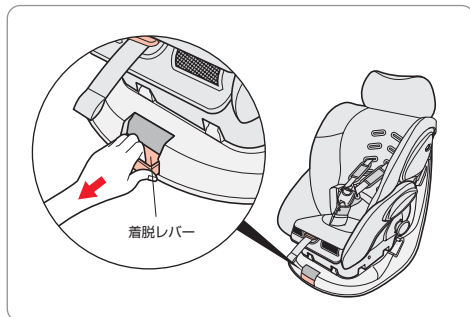

1 着脱レバーを手前に引きます。

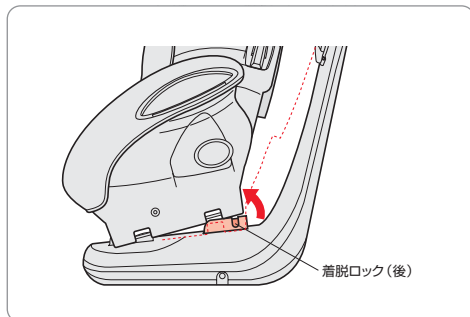

2 着脱ロック(後)が外れます。

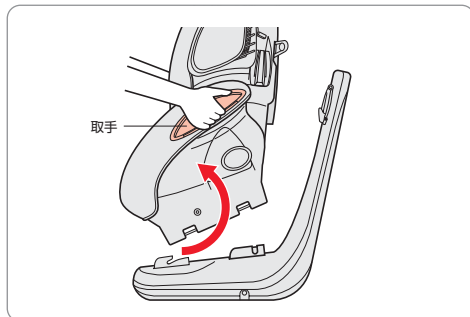

3 本体の取手を持ち、背もたれ側から持ち上げて取り外します。

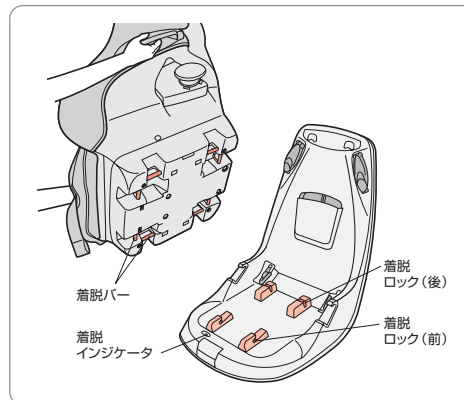

4

着脱バー、着脱ロック、着脱インジケータの位置を確認します。(以降の取り付け作業で重要なチェック項目になりますので、覚えておいてください。)

タングを取り外す

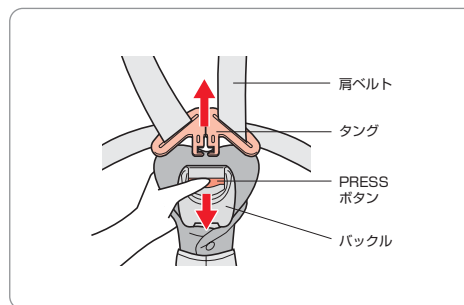

●バックルのPRESS ボタンを押し下げて、タングを外します。

タングを取り付ける

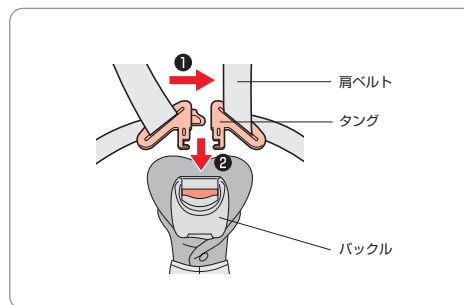

①左右のタングを組み合わせます。

②「カチッ」と音がしてバックルに固定されるまで、タングを差し込みます。

横向きベッドで使用する

体重：2.5kg 以上 9kg 未満（参考身長：50cm 以上 70cm 未満）
ヘッドプロテクターを必ず使用すること。

危険

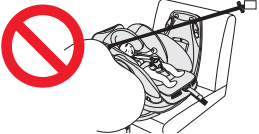

- ・ SRS エアバッグが装備された座席に取り付けない。

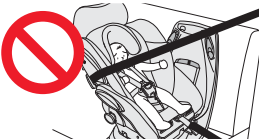

- ・ 横向きベッド使用以外で使用しない。

警告



- ・ お子さまの頭が車の外側になるように取り付けない。

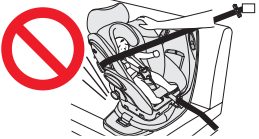

- ・ お子さまを拘束したままリクライニングを起こさない。

注意

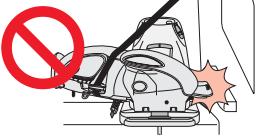

- ・ 座面が車のドアトリムなどに干渉しドアを閉めることができない場合はその座席に取り付けない。

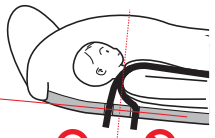

- ・ 肩ベルトの位置は、背もたれに対して直角に見て必ず、お子さまの肩よりも**高い位置**にしてください。（0～5cm 以内）
- ・ 肩ベルト通し穴位置の 4 段目、5 段目は使用できません。

肩より高い 肩より低い

レッグサポートを取り付ける

・ レッグサポート取り付け部が見えるように本体を後方に倒します。

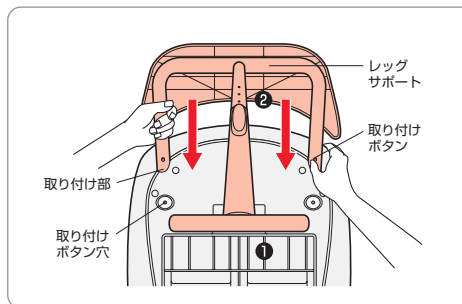

1

左右の取り付けボタンを押した状態で、レッグサポートを左右の取り付け部に同時に差し込みます。

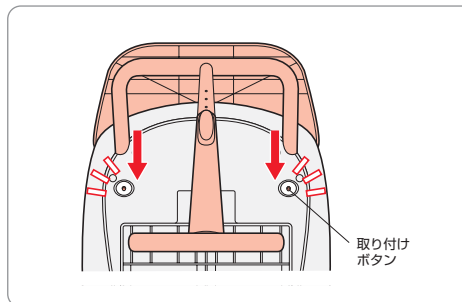

2

取り付けボタンが取り付けボタン穴に確実に入るまで押し込みます。

・ 本体を起こします。

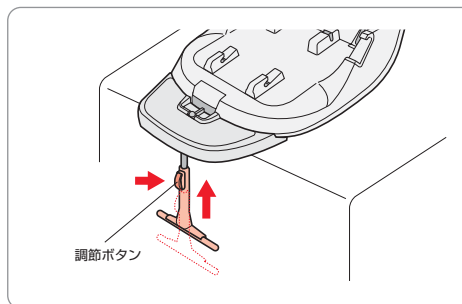

3

調節ボタンを押して、一番短くしておきます。

ベースを取り付ける

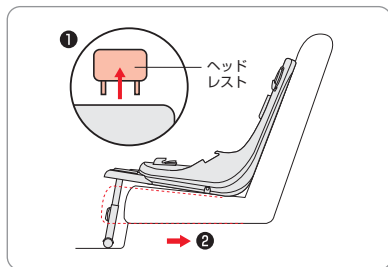

1

- ①車の座席のヘッドレストが取り外せる場合は、必ずヘッドレストを取り外す。
- ②車の座席が前後にスライドする場合は、一番後ろの位置にする。

危険

・ヘッドレストを外さずに前向きに取り付けるとヘッドレストと背もたれが干渉し、背もたれロックと肩ベルトバーがロックしない場合があります。衝突などの緊急時に、おさまの安全を守るための性能が充分発揮できず生命に関わる重大な傷害を及ぼすおそれがあります。

注意

・取り外したヘッドレストをトランクルーム或いはカーゴルームに保管すること。
(万一の事故の際に取り外したヘッドレストが乗員に加害するおそれがあります。)
・チャイルドシートを外し、通常の座席として使用される場合は必ずヘッドレストを取り付けてください。

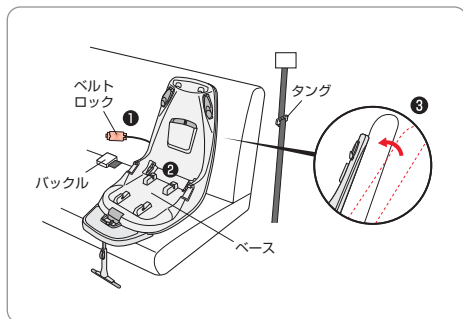

2

- ①ベルトロックを座席のバックル側に引き出します。
- ②ベースを前向きに乗せます。
- ③リクライニング付きの場合は、ベースの背面と座席背もたれの角度を合わせる。
(ベースを座席に仮置きし、座席のリクライニング角度を調節する。この時、ベース背面と座席背もたれの上に大きな隙間の無いことを確認する。)

注意

・車の座席が革仕様の場合は、直接取付けない。
革が損傷を受けないようにチャイルドシートと座席の間に保護シートマットをご使用ください。

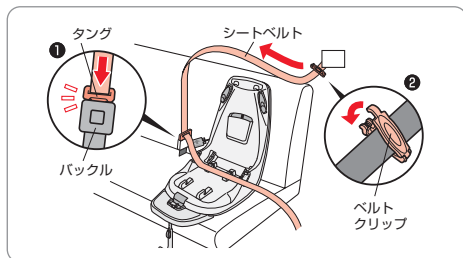

3

- ①シートベルトにねじれがないことを確認して、タングをバックルに差し込みます。
- ②シートベルトを全て引き出し、ベルトクリップでシートベルトを仮止めします。

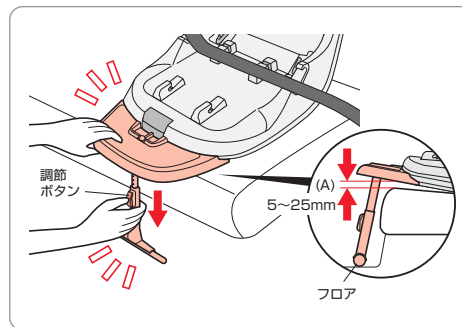

4

レッグサポートの調節ボタンを握り、車のフロアにレッグサポートの底面全体が接地し、安定するように調節します。

注意

・(A)のスキ間は5～25mm未満であること。
(25mm以上になる場合は、レッグサポートを1段縮めてください。)

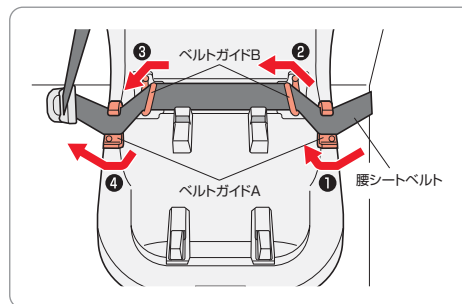

5

腰シートベルトを左右のベルトガイドA・Bにねじれがないように通します。
(4カ所)

・取り付けの際にシートベルトにシワが発生する場合があります。

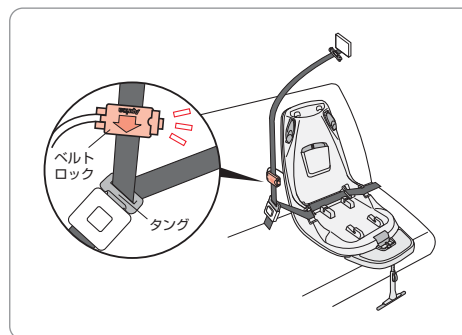

6

ベルトロックの矢印をタング側に向けタングの少し上に仮止めします。

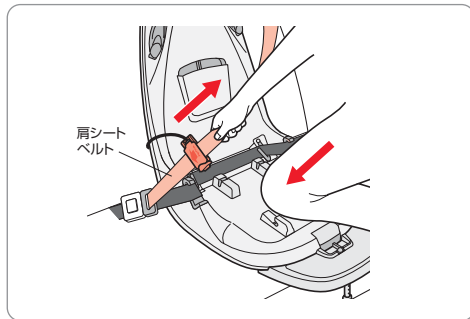

7 ベースに体重を掛け、座席に押しつけた状態で肩シートベルトを強く引き、腰シートベルトのたるみをなくします。

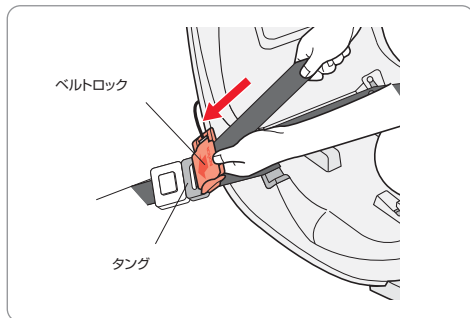

8 肩シートベルトを引いた状態で、ベルトロックをタングに当たるまで移動させます。

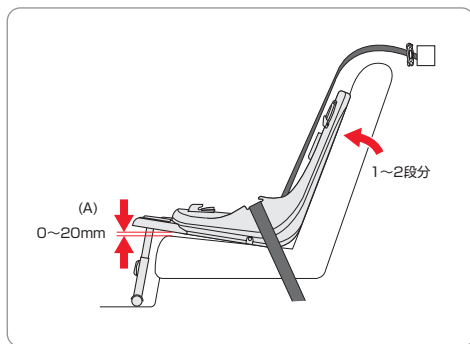

9 (A)のスキ間が0~20mm未満であることを確認します。(20mm以上になる場合は、レッグサポートを1段縮めてください。)



〈座席がリクライニング付きの場合〉

・ベースの取り付け完了後に、車の座席リクライニングを1~2段手前に引き起こすとより強く取り付けることが可能になります。

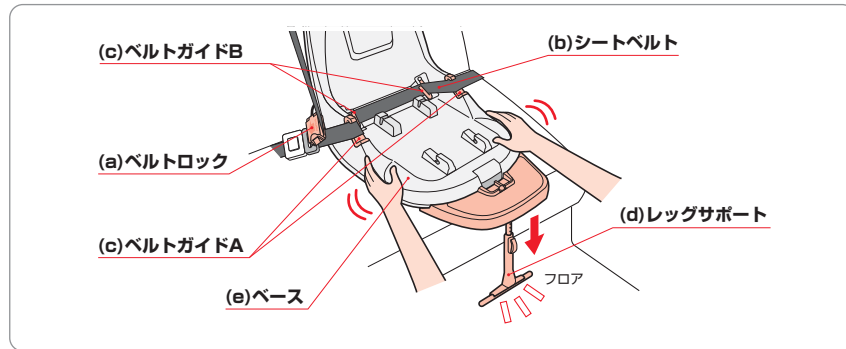

チェック項目

- (a) ベルトロックの矢印がタングを指す方向に取り付けられ、タングに接していること。
- (b) シートベルトに緩みがないこと。
- (c) 左右のベルトガイドA・Bに腰シートベルトが通っていること。
- (d) レッグサポートが車のフロアに接していること。
- (e) ベースを両手で持ち、前後左右に動かしても安定していること。

・(a)~(e)を確認し、しっかり固定できていない場合は、もう一度1~9の手順で取り付けを行ってください。

ベースが安定しない時は

〈スタンドを使用する〉

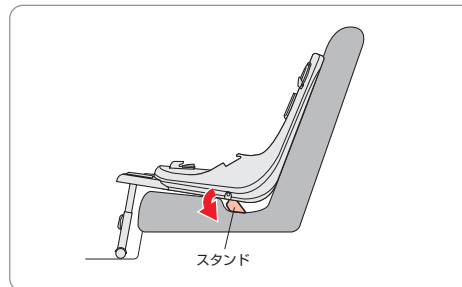

● 大腿部、臀部をホールドする為に凹形にくぼんだ座席など、安定しない場合は、スタンドを立てて調節します。



注意

- ・スタンドを使用してもベースが安定しない場合は、使用せずに当社サービス係にお問い合わせください。
- ・ベースを車から取り外す時はベルトクリップを最後に外してください。
- ・A-ELR (チャイルドシート固定機構) 付シートベルトの場合は取り外し作業中にベルトクリップを外すと、緩んだシートベルトが全て巻き取られて取り外しが出来なくなるおそれがあります。

マモールについて

取付方法／発育状況	ヘッドプロテクター	ドーナツピロー (1150のみ)	
横向きベッド	新生児	必要	必要
	首が安定してから	必要	取り外し可
	腰が安定してから	必要	取り外し可
後ろ向き・前向き	使用不可	使用不可	

・マモールはお子さまの発育状況により上記の表を参考のうえ取り付け、取り外しを行ってください。

〈ヘッドプロテクターの取り外し方〉

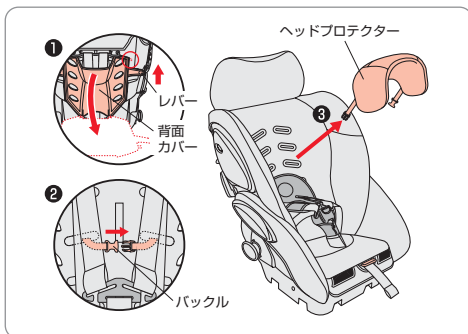

- ①背面カバーを上げ、中央部のくぼみを持ち、手前に開きます。
- ②ヘッドプロテクターのバックルを外します。
- ③バックルを肩ベルト通し穴から抜き、ヘッドプロテクターを取り外します。

〈取り付け方〉

- ・肩ベルトを通した肩ベルト通し穴より2段上の肩ベルト通し穴にヘッドプロテクターのベルトを通し、背もたれの背面でバックルをとめます。
- ・肩ベルトとヘッドプロテクターのバックルが干渉していないことを確認します。

〈ドーナツピローの取り外し方〉

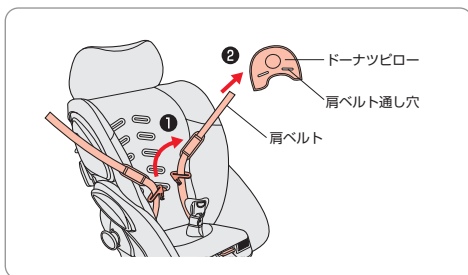

- ①左右の肩ベルトをジョイント金具から外し、表側から引き抜きます。
- ②ドーナツピローを肩ベルトから抜き取ります。

〈取り付け方〉

- ・逆の手順で取り付けます。

肩ベルトの位置

・参考身長はあくまで目安です。お子さまの肩の高さに合わせて調節してください。

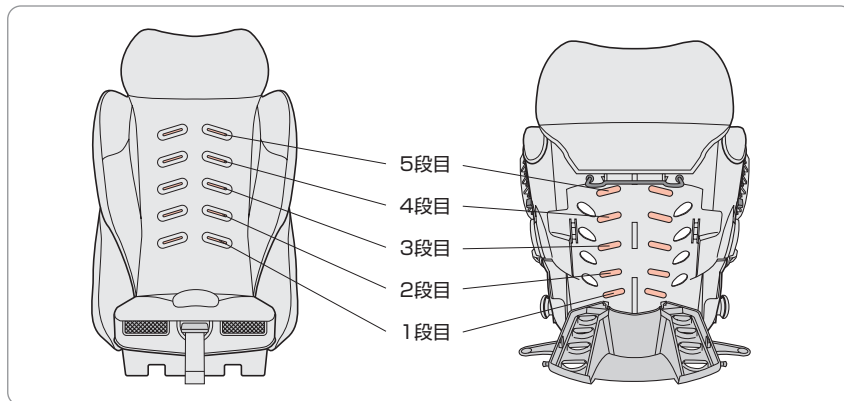

〈横向きベッド使用〉

体重	参考身長	肩ベルト通し穴位置
2.5kg以上9kg未満	50cm位	1段目
	60cm位	2段目
	70cm位	3段目



注意

・横向きベッド時では肩ベルト通し穴の4段目、5段目は使用できません。

肩ベルトの高さを調節する

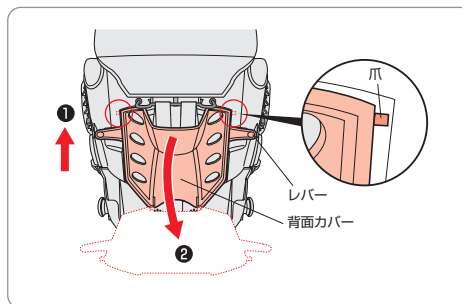

1

- ①背面カバーを上げます。
- ②背面カバー中央部のくぼみを持ち、手前に開きます。

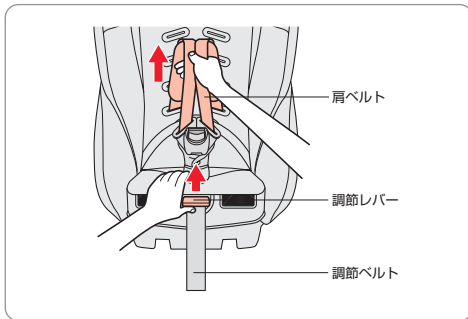

2 調節レバーを持ち上げた状態で、肩ベルトを引き出して緩めます。

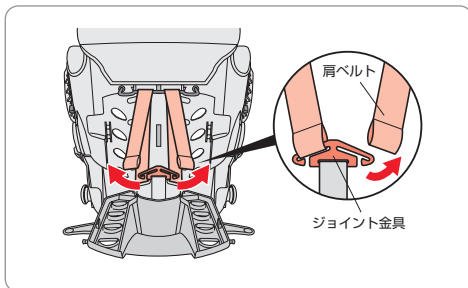

3 左右の肩ベルトをジョイント金具から外します。

注意
・肩ベルトを外した状態で調節ベルトを引かない。万一調節ベルトを引き込んでしまった場合は、調節レバーを上げ調節ベルトを後方に送ってください。

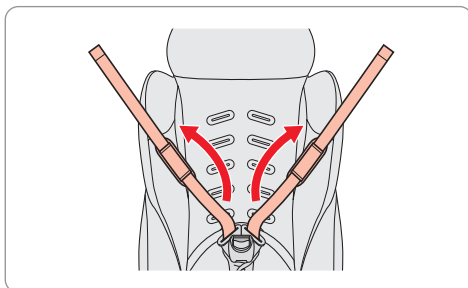

4 背もたれから肩ベルトを引き抜きます。

<ドーナツピローを取り付ける場合>

・左右の肩ベルトをドーナツピローの肩ベルト通し穴に通します。(P27 参照)

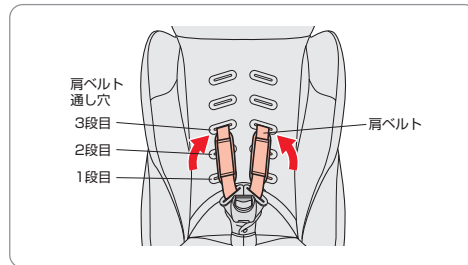

5 お子さまの体格に合った肩ベルト通し穴位置に左右の肩ベルトを通します。
横向きベッド使用時は、1～3段目を使用します。

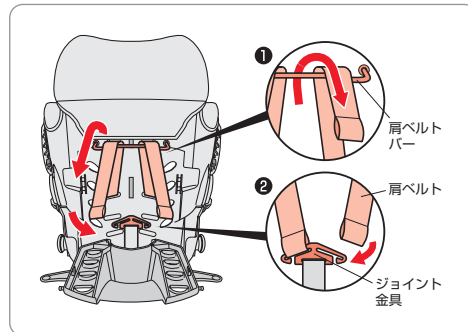

6 ①肩ベルトを肩ベルトバーの下から上に通します。
②肩ベルトをジョイント金具に通します。

注意
・肩ベルトをジョイント金具にとめる際に、調節ベルトがねじれていないことを確認してください。

<ヘッドプロテクターを取り付ける>

・肩ベルトを通した肩ベルト通し穴より2段上の肩ベルト通し穴にヘッドプロテクターのベルトを通し、背もたれの背面でバックルをとめます。
・肩ベルトとヘッドプロテクターのバックルが干渉していないことを確認します。(P27 参照)

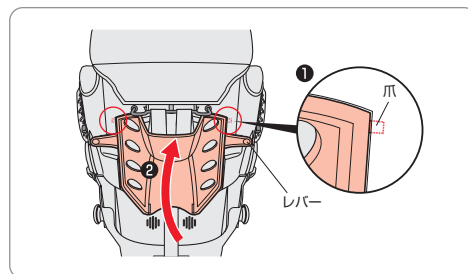

7 ①背面カバーの左右の爪を溝に合わせます。
②背面カバー中央部を押して閉じます。

リクライニングをベッドポジションにする

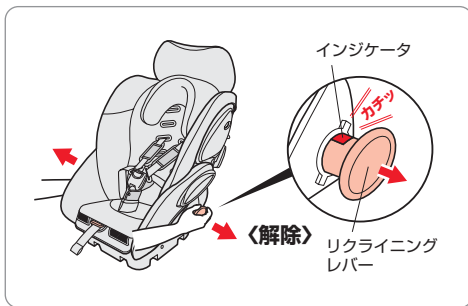

- 1** 左右のリクライニングレバーを「カチッ」と止まるまで引き出します。

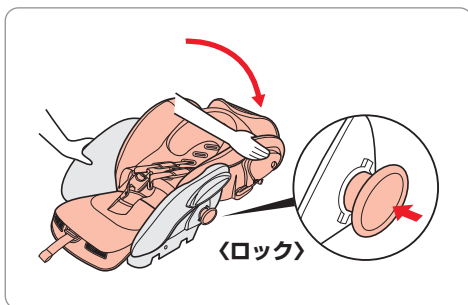

- 2** 本体側部を軽く手で押さえた状態で背もたれをベッドポジションまで倒します。

・左右のリクライニングレバーが戻り、赤色のインジケータが見えないことを確認してください。

本体を取り付ける

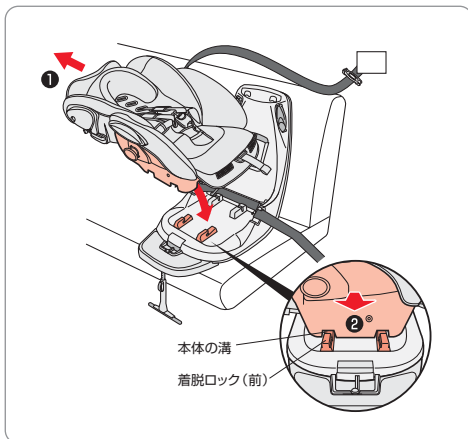

- 1** ① 本体のヘッドレストを車の中央側にします。
② 本体の溝と着脱ロック（前）の位置を合わせます。

注意 ・台座の位置に注意してください。



- 2** 本体を手前に引き着脱バーを着脱ロック（前）に掛けます。



- 3** 座面の後方を上から押し込み、着脱バーをロックします。

注意 ・この時ロック音がすることを確認してください。



チェック項目
(a) 着脱インジケータ
〈青色の場合〉
取り付け完了です。

〈赤色の場合〉
正しく固定されていません。もう一度1～3の手順を行ってください。

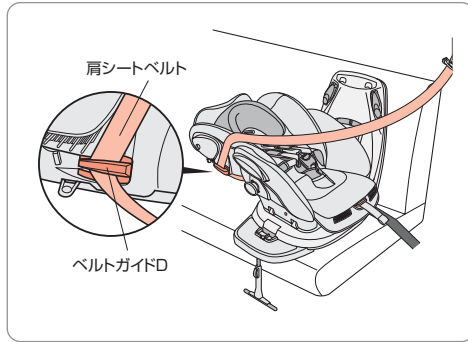

4 ベルトガイドDに肩シートベルトをねじれがないように通します。

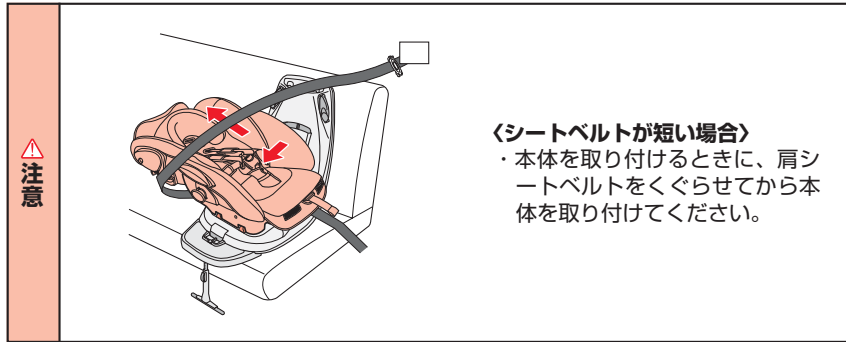

〈シートベルトが短い場合〉
 ・ 本体を取り付けるときに、肩シートベルトをくぐらせてから本体を取り付けてください。

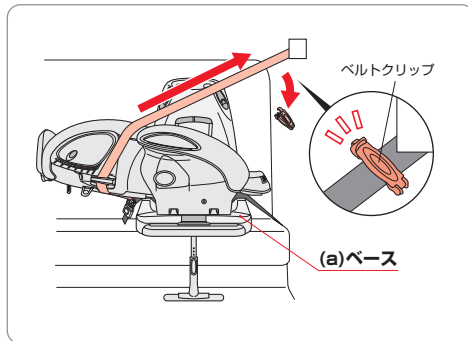

5 ベルトクリップを外し、余分な肩シートベルトを巻き取り、再度ベルトクリップを取り付けます。

チェック項目

(a) ベースをゆすりシートベルトの緩みがないこと。

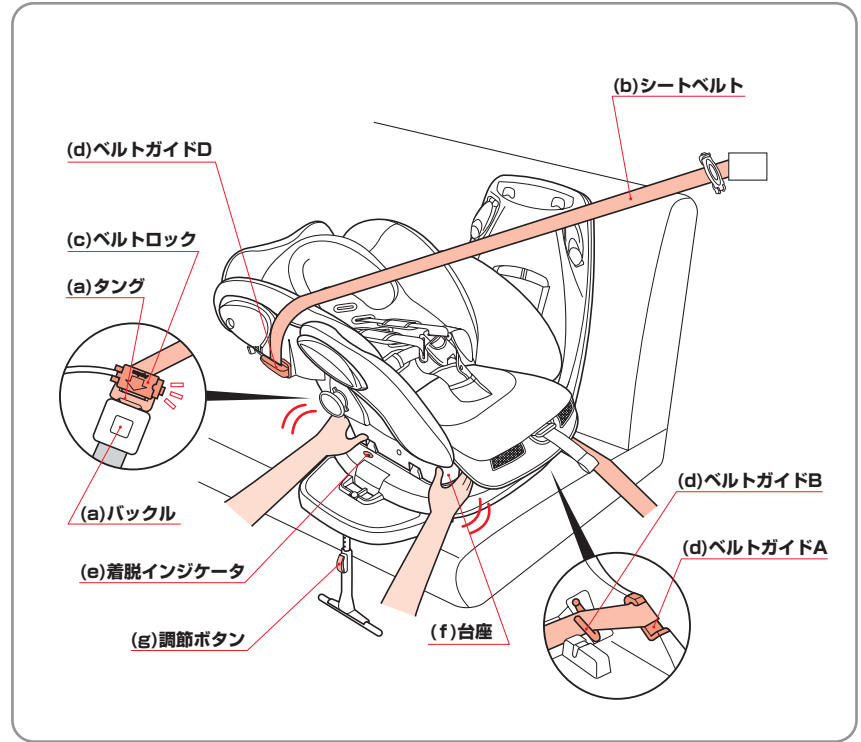

・ 取り付け完了後、しっかり固定されているか、次の項目を確認してください。

チェック項目

- (a) 車のシートベルトのタングがバックルに差し込まれていること。
- (b) 車のシートベルトに緩み、たるみ、ねじれがないこと。
- (c) ベルトロックの矢印がタングを指す方向に取り付けられ、タングに接していること。
- (d) 車のシートベルトが左右のベルトガイド A・B を通り、ベルトガイド D を確実に通っていること。
- (e) ベースの着脱インジケータが青色に変わっていること。
- (f) 本体の台座部分を両手で持ち、前後左右に動かしても安定していること。
- (g) レッグサポートの調節ボタンの前にロックを解除するような物がないこと。

・ (a)～(g)を確認し、しっかり固定できていない場合は、もう一度取り付けをやり直してください。

・ 取り付けをやり直しても、しっかり固定できない場合は、当社サービス係までご連絡ください。

お子さまの乗せ方

・お子さまを乗せる前にヘッドプロテクターが取り付けられていることを確認してください。

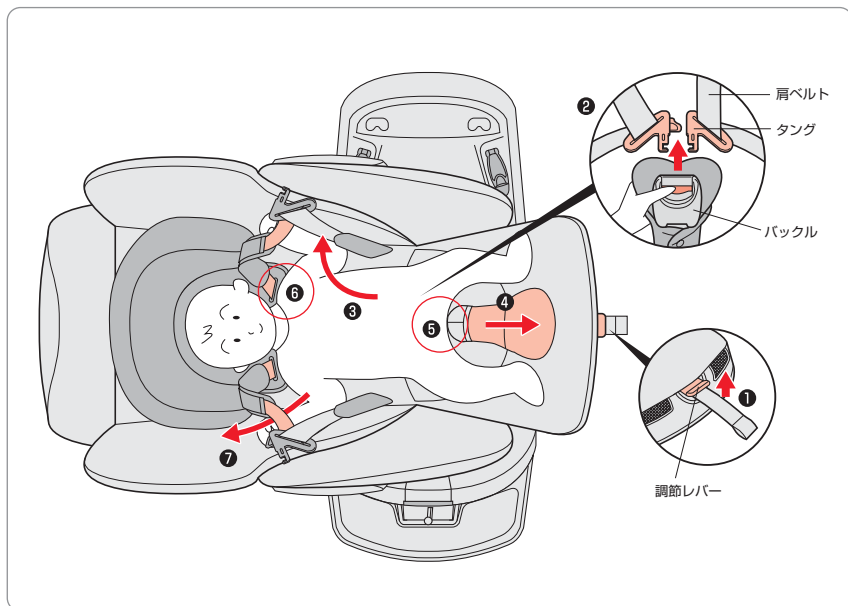

- ①調節レバーを持ち上げた状態で、肩ベルトを引いて緩めます。
- ②バックルのPRESSボタンを押し下げてタングを取り外します。
- ③左右のタングを外側に開いて置きます。
- ④股ベルトを前に倒します。
- ⑤お子さまの股間と股ベルトカバーが接するように寝かせます。
- ⑥肩ベルトが、お子さまの肩より高い肩ベルト通し穴に通っていることを確認します。(P21 参照)
- ⑦お子さまの手を肩ベルトの下にくぐらせます。

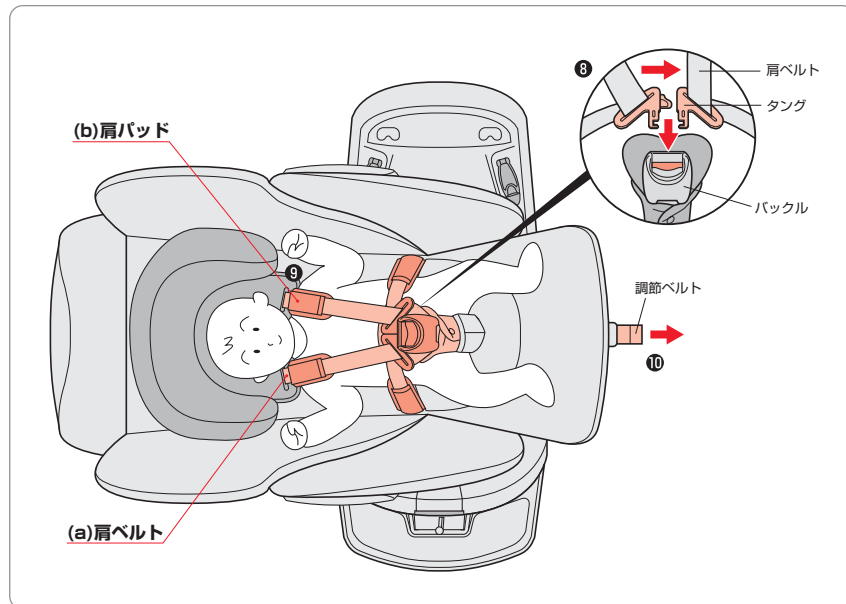
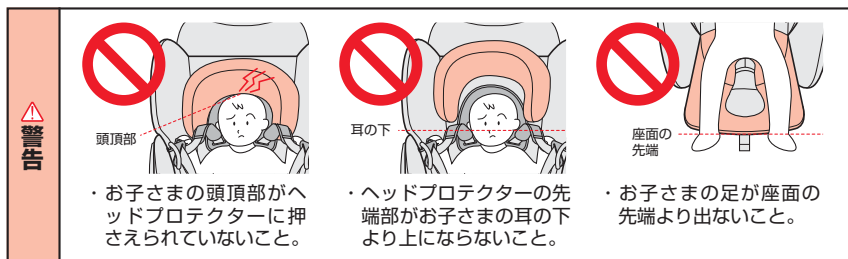

- ⑧バックルをお子さまの腹部に当て、左右のタングを組み合わせてから、バックルに「カチッ」と音がして固定されるまで差し込みます。
- ⑨肩パッドは、お子さまの肩の上にくるようにセットします。
- ⑩調節ベルトを引いて肩ベルトとお子さまの体の間に大人の指1本程度まで締めます。



危険

・肩ベルトを緩めた状態で使用しない。
衝突などの緊急時に、お子さまの安全を守るための機能が充分発揮できず生命に関わる重大な傷害を受けるおそれがあります。

☑ チェック項目

- (a)肩ベルトが適切な位置を通っていること。(P21、28 参照)
- (b)肩パッドが肩の上にあること

- ・正しく着座できていない場合は、もう一度①～⑩の手順を行ってください。
- ・お子さまを乗せた後に、シートベルトに緩みが無いことを再度確認してください。

後ろ向きで使用する

体重：7kg以上10kg未満（参考身長：70cm以上80cm未満）
首が安定し、一人すわりができること。

危険



・SRSエアークラッシュが装備された座席に取り付けない。

警告

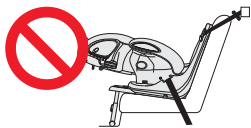

・後ろ向き使用時にベッドで使用しない。

注意

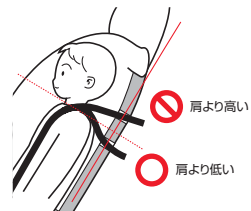

・肩ベルトの位置は、背もたれに対して直角に見て必ず、
お子さまの肩よりも低い位置にしてください。
(0～5cm以内)

横向きベッドから後ろ向きにする

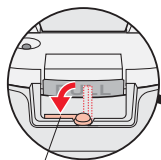

ロック解除レバー

1 ロック解除レバーを手前に
倒し、解除します。

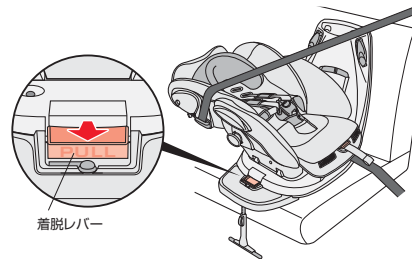

2 着脱レバーを手前に引きます。

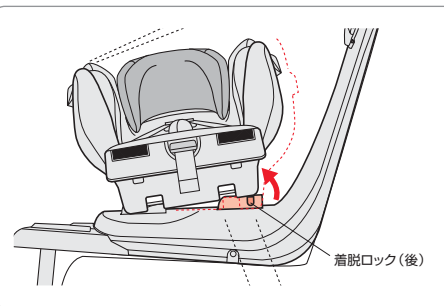

3 着脱ロック(後)が外れます。

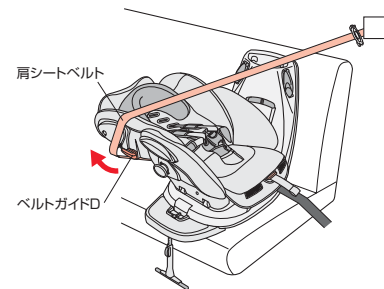

4 肩シートベルトをベルトガイドDから外します。

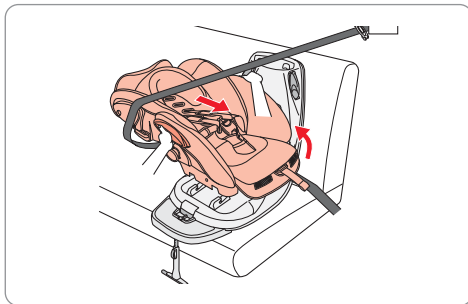

5 本体の取手を持ち、背もたれ側から持ち上げて取り外します。

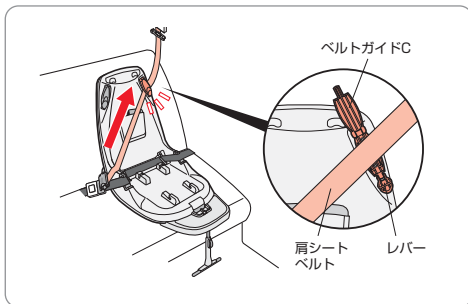

6 ベルトガイドCのレバーを開き、肩シートベルトを通してレバーを閉めます。

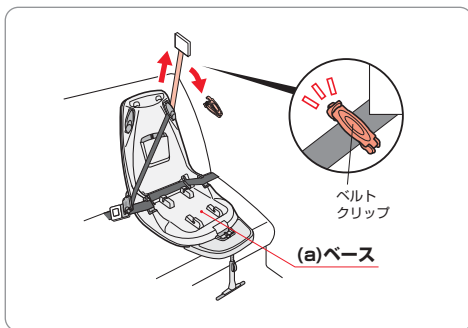

7 ベルトクリップを外し、余分な肩シートベルトを巻き取り、再度ベルトクリップを取り付けます。

✓ チェック項目

(a)ベースをゆすりシートベルトの緩みがないこと。

〈シートベルトに緩みがある場合〉

・ベースに体重を掛け、シートベルトを強く引き、たるみをなくしベルトロックをタンクに当たるまで移動させます。(P25 参照)



・本体及びベースを単体で使用しない。

ベルトカバーを取り付ける

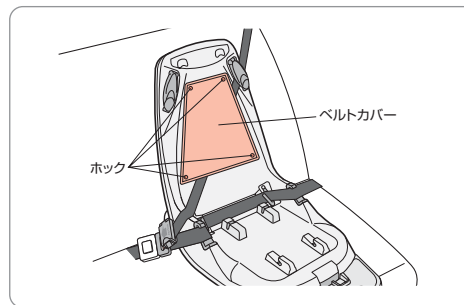

8 ベルトカバーの4カ所のホックをベースにとめます。



・後ろ向き使用時、ベルトカバーを取り外して使用しない。

リクライニングをシートポジションにする

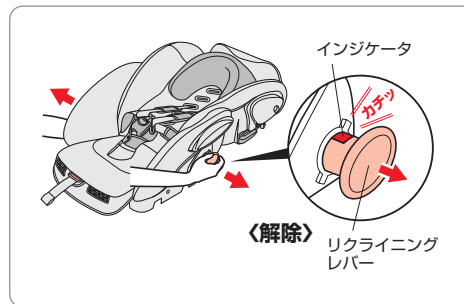

1 左右のリクライニングレバーを「カチッ」と止まるまで引き出します。

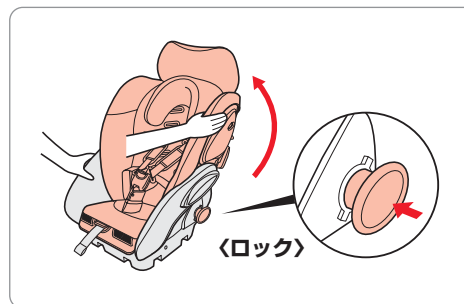

2 本体側部を軽く手で押さえた状態で背もたれをシートポジションまで起こします。

・左右のリクライニングレバーが戻り、赤色のインジケータが見えないことを確認してください。

肩ベルトの位置

・参考身長はあくまで目安です。お子さまの肩の高さに合わせて調節してください。

〈後ろ向き使用〉

体 重	参考身長	肩ベルト通し穴位置
7kg以上10kg未満	70cm位	3段目
	80cm位	4段目



・後ろ向き使用では、一人すわりができないお子さまは使用できません。横向きベッド使用で使用してください。

肩ベルトの高さを調節する

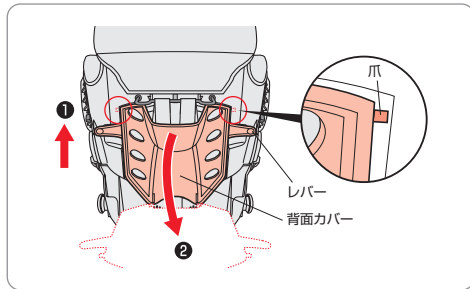

1

- ①背面カバーを上げます。
- ②背面カバー中央部のくぼみを持ち、手前に開きます。

〈ヘッドプロテクターを取り外す〉

・ヘッドプロテクターを取り外します。(P27 参照)

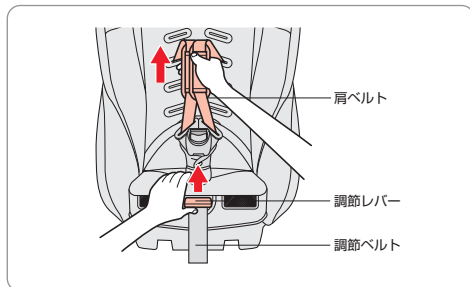

2

- 調節レバーを持ち上げた状態で、肩ベルトを引き出して緩めます。

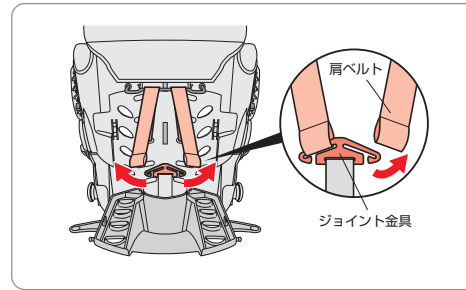

3

- 左右の肩ベルトをジョイント金具から外します。



・肩ベルトを外した状態で調節ベルトを引かない。万一調節ベルトを引き込んでしまった場合は、調節レバーを上げ調節ベルトを後方に送ってください。

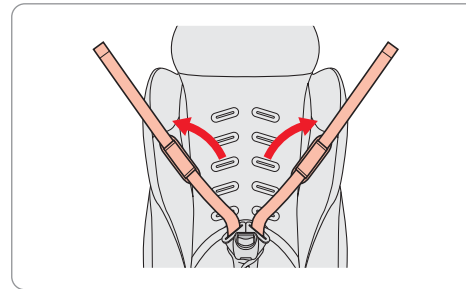

4

- 背もたれから肩ベルトを引き抜きます。

〈ドーナツピローを取り外す〉

・ドーナツピローを取り外します。(P27 参照)

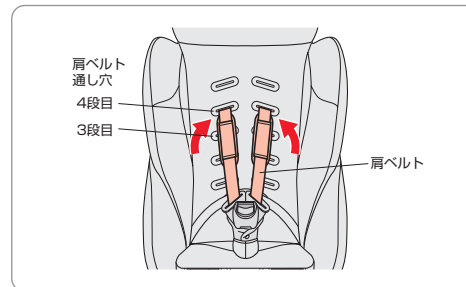

5

- お子さまの体格に合った肩ベルト通し穴位置に左右の肩ベルトを通します。

後ろ向き使用時は、3、4段目を使用します。

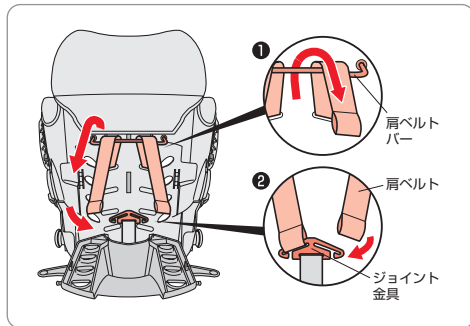

6

- ①肩ベルトを肩ベルトバーの下から上に通します。
- ②肩ベルトをジョイント金具に通します。

注意

・肩ベルトをジョイント金具にとめる際に、調節ベルトと肩ベルトがねじれていないことを確認してください。

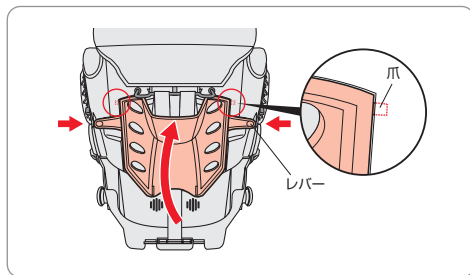

7

- ①背面カバーの左右の爪を溝に合わせて、背面カバー中央部を押して閉じます。

本体を取り付ける

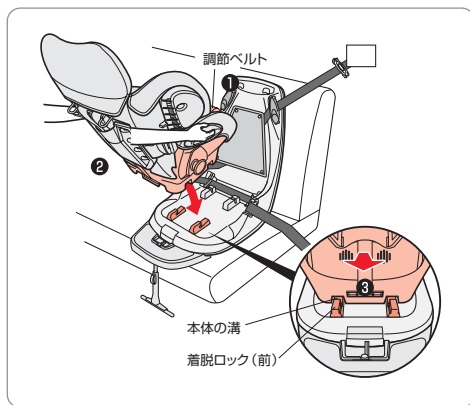

1

- ①調節ベルトを挟み込まないように座面に上げます。
- ②本体を後ろ向きにします。
- ③本体の溝と着脱ロック（前）の位置を合わせます。

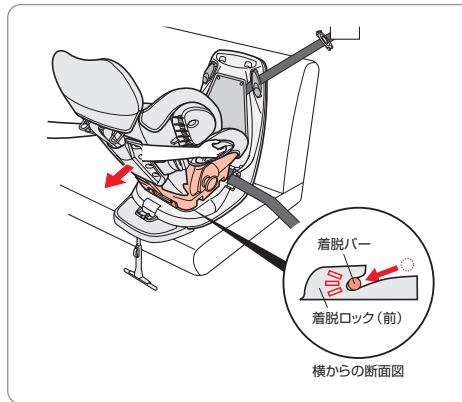

2

- ② 本体を手前に引き着脱バーを着脱ロック（前）に掛けます。

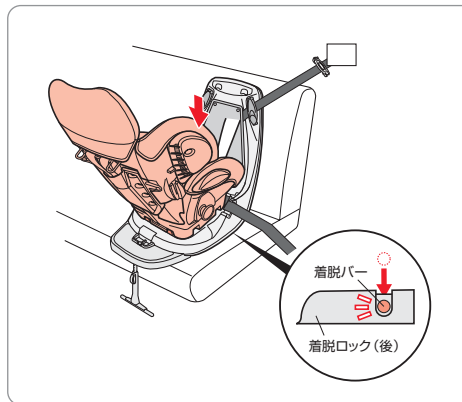

3

- ③ 座面の後方を上から押し込み、着脱バーをロックします。

注意

・この時ロック音がすることを確認してください。



チェック項目

(a)着脱インジケータ
〈青色の場合〉
取り付け完了です。

〈赤色の場合〉
正しく固定されていません。もう一度1～3の手順を行ってください。

注意

・チャイルドシート固定機構付シートベルトの場合は、横向きベッド → 後ろ向きへの変更は取扱説明書通りに可能ですが、後ろ向き → 横向きベッドへの変更はできません。最初から取り付け直してください。

取り付け後の確認

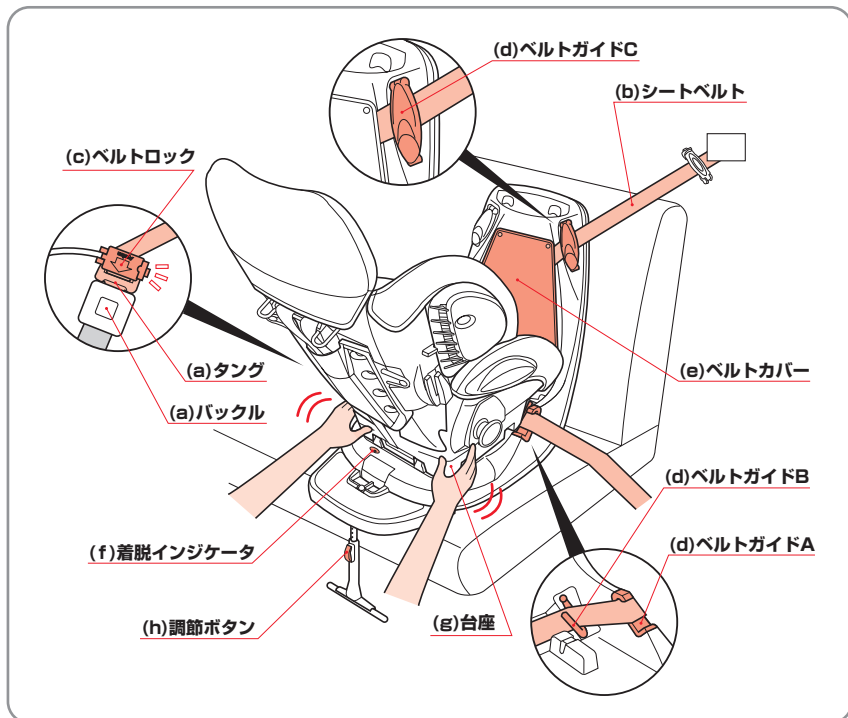

・取り付け完了後、しっかり固定されているか、次の項目を確認してください。

☑ チェック項目

- (a)車のシートベルトのタングがバックルに差し込まれていること。
- (b)車のシートベルトに緩み、たるみ、ねじれがないこと。
- (c)ベルトロックの矢印がタングを指す方向に取り付けられ、タングに接していること。
- (d)車のシートベルトが左右のベルトガイドA・Bを通り、ベルトガイドCを確実に通っていること。
- (e)ベルトカバーがベースに取り付けられていること。
- (f)ベースの着脱インジケータが青色に変わっていること。
- (g)本体の台座部分を両手で持ち、前後左右に動かしても安定していること。
- (h)レッグサポートの調節ボタンの前にロックを解除するような物がないこと。

・(a)～(h)を確認し、しっかり固定できていない場合は、もう一度取り付けをやり直してください。

・取り付けをやり直しても、しっかり固定できない場合は、当社サービス係までご連絡ください。

お子さまの乗せ方

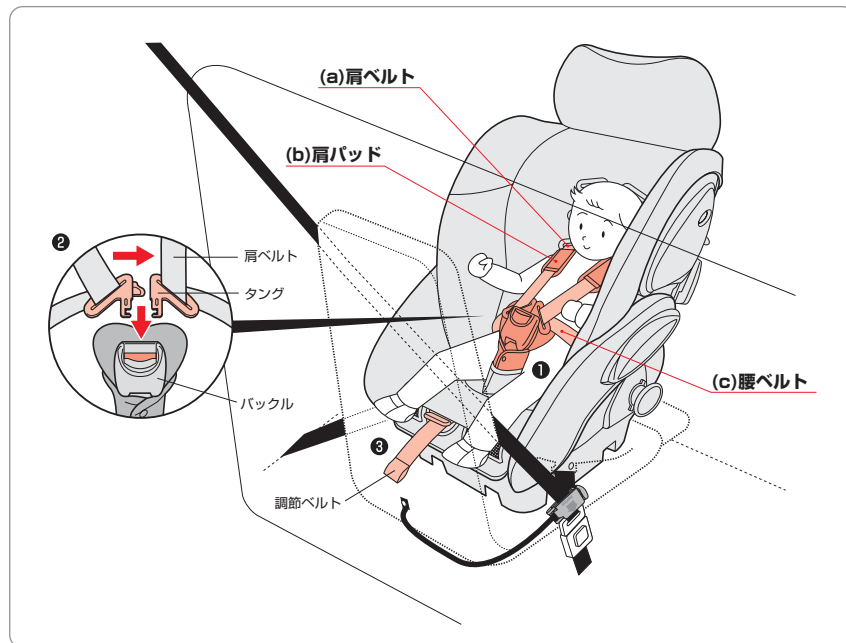

- ①お子さまを座席に深く座らせます。
- ②左右のタングを組み合わせるから、バックルに「カチッ」と音がして固定されるまで差し込みます。
- ③調節ベルトを引いて肩ベルトとお子さまの体の間に大人の指1本程度まで締めます。



危険

・肩ベルトを緩めた状態で使用しない。
衝突などの緊急時に、お子さまの安全を守るための機能が充分発揮できず生命に関わる重大な傷害を受けるおそれがあります。

☑ チェック項目

- (a)肩ベルトが適切な位置を通っていること。(P37、41 参照)
- (b)肩パッドが肩の上にあること。
- (c)腰ベルトが骨盤部を通るように低く下げて着用していること。

- ・正しく着座できていない場合は、もう一度①～③の手順を行ってください。
- ・お子さまを乗せた後に、シートベルトに緩みが無いことを再度確認してください。

前向きで使用する

体重：9kg以上18kg以下（参考身長：75cm以上105cm未満）

注意



・後ろ向きの本体をベースから取り外す際に、本体が前方に大きく傾きます。頭や顔にぶつかるおそれがありますのでご注意ください。

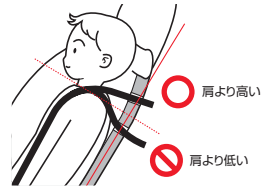

・肩ベルトの位置は、背もたれに対して直角に見て必ず、お子さまの肩よりも高い位置にしてください。（0～5cm以内）

・肩ベルト通し穴位置の1段目、2段目は使用できません。

後ろ向きから前向きにする

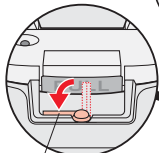

ロック解除レバー

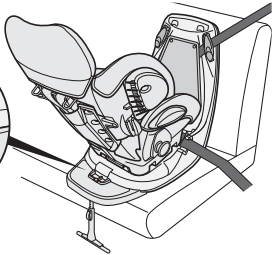

1 ロック解除レバーを手前に倒し、解除します。

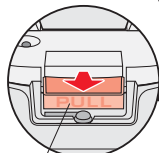

着脱レバー

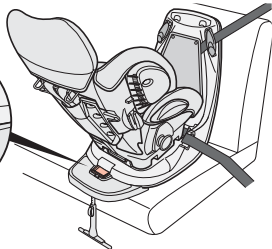

2 着脱レバーを手前に引きます。

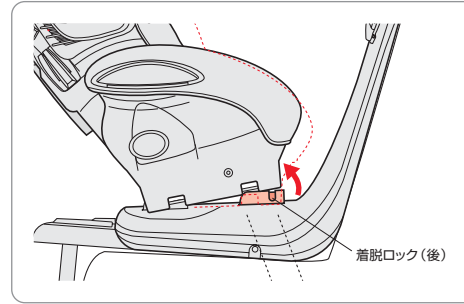

着脱ロック(後)

3 着脱ロック(後)が外れます。

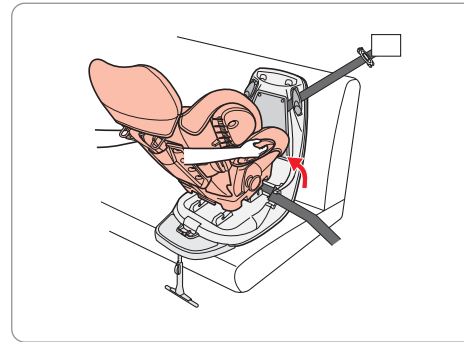

4 本体の取手を持ち、背もたれ側から持ち上げて取り外します。

ベルトカバーを取り外す

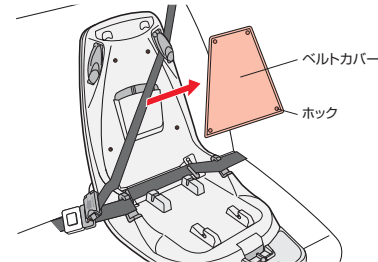

ベルトカバー

ホック

5 ベルトカバーの4カ所のホックを取り外します。

肩ベルトの位置

・参考身長はあくまで目安です。お子さまの肩の高さに合わせて調節してください。

〈前向き使用〉

体 重	参考身長	肩ベルト通し穴位置
9kg以上18kg以下	70cm位	3段目
	80cm位	4段目
	95cm以上105cm未満	5段目



注意

・前向き使用時には肩ベルト通し穴の1段目、2段目は使用できません。

肩ベルトの高さを調節する

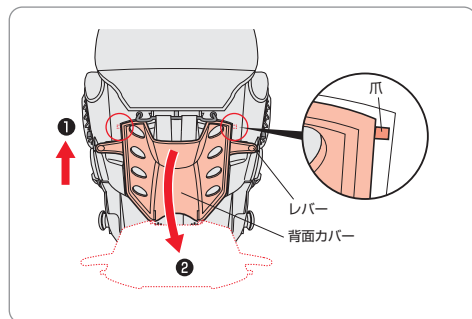

1

- ①背面カバーを上げます。
- ②背面カバー中央部のくぼみを持ち、手前に開きます。

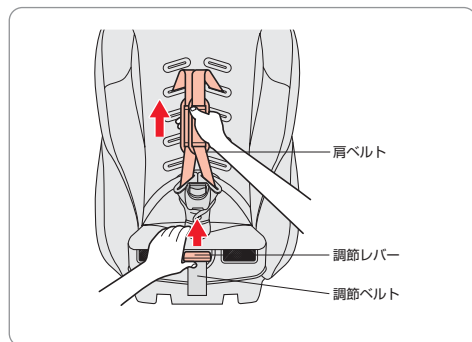

2

- 調節レバーを持ち上げた状態で、肩ベルトを引き出して緩めます。

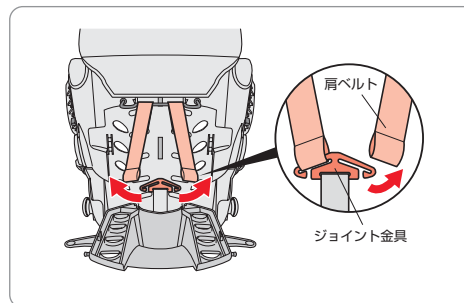

3

- 左右の肩ベルトをジョイント金具から外します。



注意

・肩ベルトを外した状態で調節ベルトを引かない。万一調節ベルトを引き込んでしまった場合は、調節レバーを上げ調節ベルトを後方に送ってください。

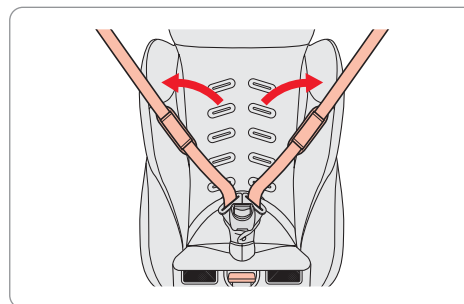

4

- 背もたれから肩ベルトを引き抜きます。

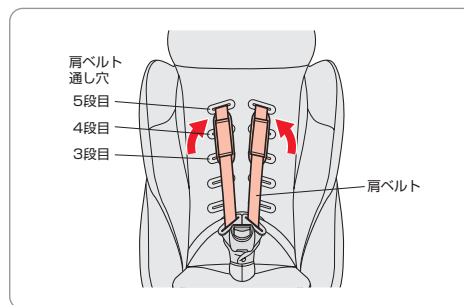

5

- お子さまの体格に合った肩ベルト通し穴位置に左右の肩ベルトを通します。

後ろ向き使用時は、3～5段目を使用します。

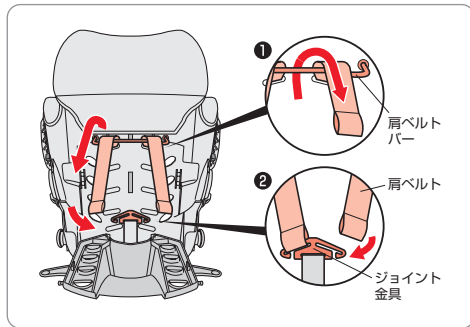

6

- ①肩ベルトを肩ベルトバーの下から上に通します。
- ②肩ベルトをジョイント金具に通します。

注意

・肩ベルトをジョイント金具にとめる際に、調節ベルトと肩ベルトがねじれていないことを確認してください。

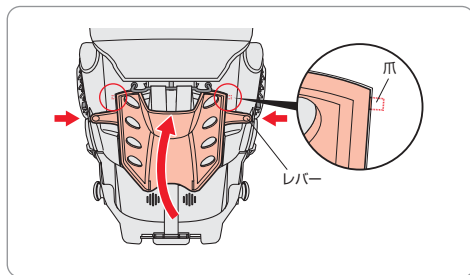

7

- ⑦背面カバーの左右の爪を溝に合わせて、背面カバー中央部を押して閉じます。

本体を取り付ける

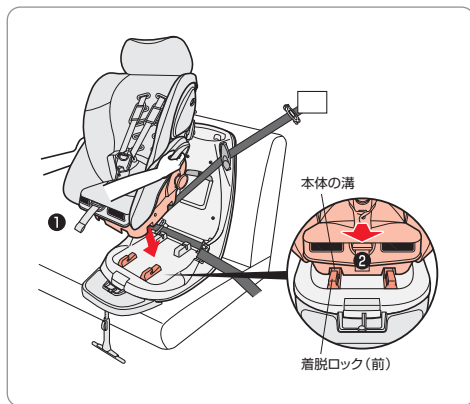

・車の座席のヘッドレストが取り外せる場合は、ヘッドレストが取り外されていることを確認する。
(車の座席のヘッドレストとチャイルドシートの背もたれが干渉し、肩ベルトバーのロックが不完全になる場合があります。)

1

- ①本体を前向きにします。
- ②本体の溝と着脱ロック(前)の位置を合わせます。

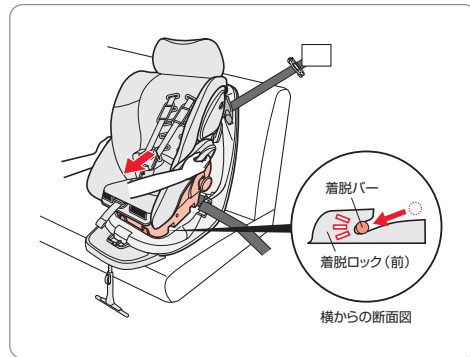

2

- ②本体を手前に引き着脱バーを着脱ロック(前)に掛けます。

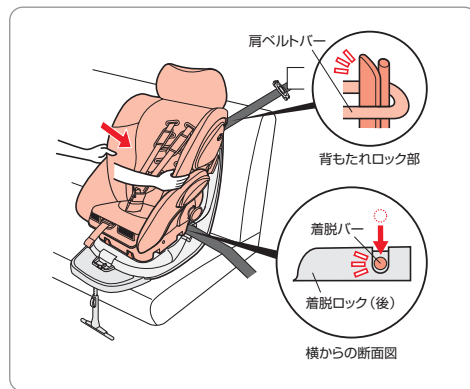

3

- ③背もたれの側部中央を両手で持ち、強く斜め下に押し込み、着脱バーと肩ベルトバーをロックさせます。
(イラストの押し手の位置と矢印の方向をご確認ください。)

注意

・この時ロック音がることを確認してください。

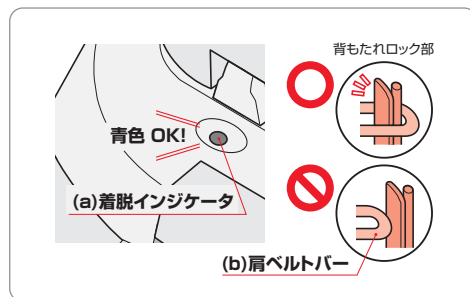

☑ チェック項目

- (a)着脱インジケータが青色に変わっていること。
- (b)背もたれを手前に引っ張り、ベースの背もたれロックと本体の肩ベルトバーがロックされていること。
(背もたれとベースが連結せず、背もたれのみが前方へ動く場合はロックされていません。)

・着脱インジケータが赤色の場合、または肩ベルトバーがロックされていない場合は、もう一度1～3の手順をやり直してください。

注意

・チャイルドシート固定機構付シートベルトの場合は、後ろ向き → 前向きへの変更は取扱説明書通りに可能ですが、前向き・後ろ向き → 横向きベッドへの変更はできません。最初から取り付け直してください。

取り付け後の確認

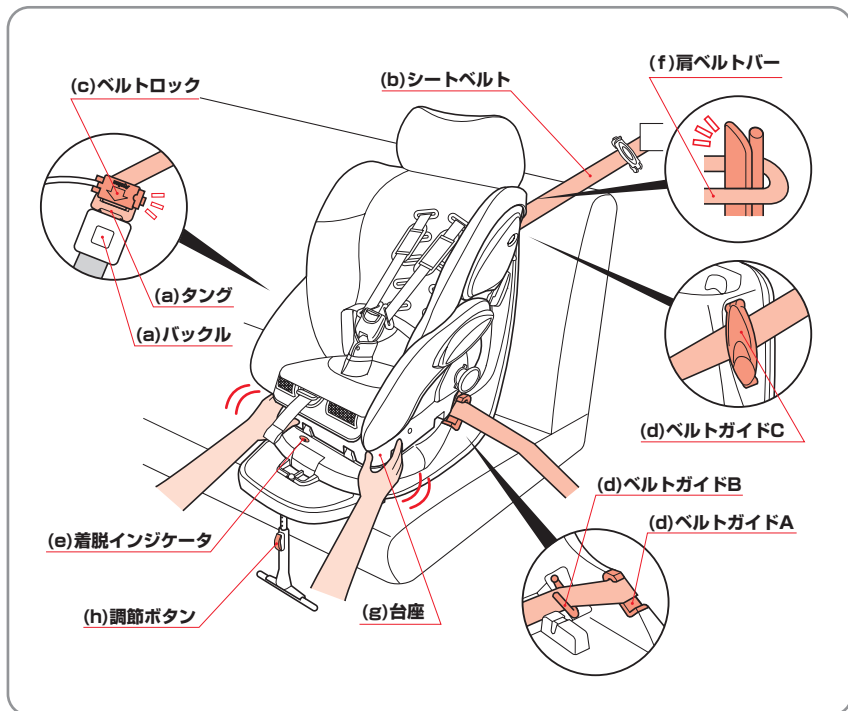

・取り付け完了後、しっかり固定されているか、次の項目を確認してください。

☑ チェック項目

- (a) 車のシートベルトのタングがバックルに差し込まれていること。
- (b) 車のシートベルトに緩み、たるみ、ねじれがないこと。
- (c) ベルトロックの矢印がタングを指す方向に取り付けられ、タングに接していること。
- (d) 車のシートベルトが左右のベルトガイド A・B を通り、ベルトガイド C を確実に通っていること。
- (e) ベースの着脱インジケータが青色に変わっていること。
- (f) 背もたれロックと肩ベルトバーがロックされていること。
- (g) 本体の台座部分を両手で持ち、前後左右に動かしても安定していること。
- (h) レッグサポートの調節ボタンの前にロックを解除するような物がないこと。

・(a)～(h)を確認し、しっかり固定できていない場合は、もう一度取り付けをやり直してください。

・取り付けをやり直しても、しっかり固定できない場合は、当社サービス係までご連絡ください。

お子さまの乗せ方

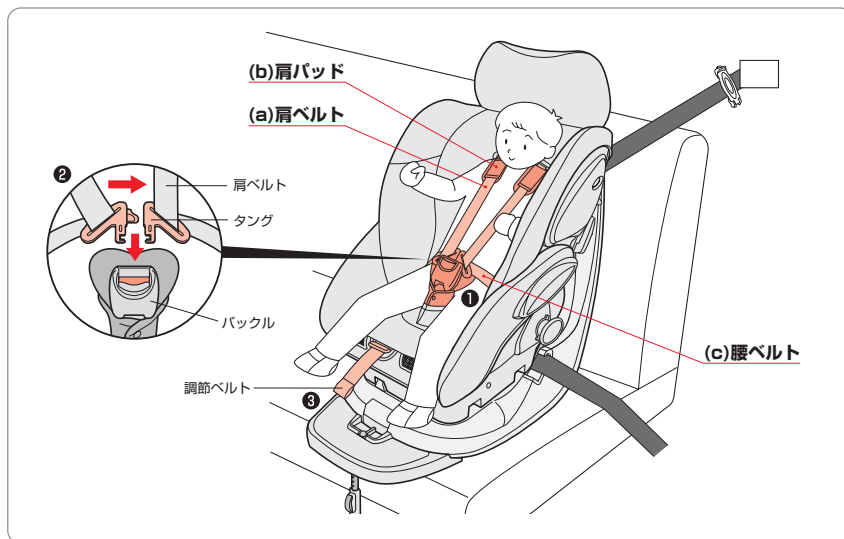
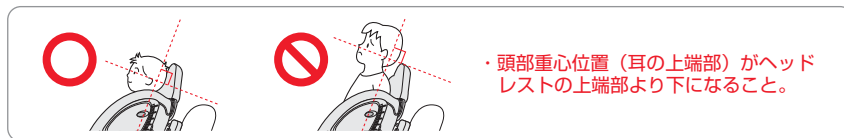

- ① お子さまを座席に深く座らせます。
- ② 左右のタングを組み合わせてから、バックルに「カチッ」と音がして固定されるまで差し込みます。
- ③ 調節ベルトを引いて肩ベルトとお子さまの体の間に大人の指 1 本程度まで締めます。



危険

・肩ベルトを緩めた状態で使用しない。
衝突などの緊急時に、お子さまの安全を守るための機能が充分発揮できず生命に関わる重大な傷害を受けるおそれがあります。

☑ チェック項目

- (a) 肩ベルトが適切な位置を通っていること。(P47、49 参照)
- (b) 肩パッドが肩の上にあること。
- (c) 腰ベルトが骨盤部を通るように低く下げて着用していること。

・正しく着座できていない場合は、もう一度①～③の手順を行ってください。
・お子さまを乗せた後に、シートベルトに緩みが無いことを再度確認してください。

困った時に

〈ご使用前で困ったとき〉

No	お気づきの点	対処方法
①	梱包箱の内容物が不足や間違いがある。	販売店または当社サービス係に連絡してください。 参照 P62「保証期間とアフターサービス」
②	チャイルドシートをご使用になる車に、取り付け可能か判らない。	販売店または当社サービス係に連絡して確認してください。 参照 P62「保証期間とアフターサービス」または、インターネットのアップリカホームページ「 http://www.aprica.jp/ 」のチャイルドシート取り付け可能車種一覧表にご使用になる車の車種があることを確認してください。
③	車のどの座席に取り付けられれば良いのか判らない。	エアバックの有る助手席に後向きに取り付けることはできません。また、車両後部座席(3列シートの車両の場合は2列目以降の座席)への取付をお奨めします。 参照 P9「座席の条件」
④	チャイルドシートをどの向き(横向き・後向き・前向き)で使えば良いか判らない。	お子さまの体重・参考身長からお使いになる向きを決定してください。 参照 P8「使用条件」

〈車への取り付けで困ったとき〉

No	お気づきの点	対処方法
①	シートベルトの通し方が判らない。	取扱説明書及び台座の表示シールの内容に従って正しく通してください。 参照 P23「ベースを取り付ける」(横)、P39「後ろ向きで使用する」(後ろ、前)
②	シートベルトの“ねじれ”が取れない。	ベースを取り外し、車の取扱説明書に従って“ねじれ”を取り除いてください。 参照 P23「ベースを取り付ける」(横)、P39「後ろ向きで使用する」(後ろ、前) シートベルトのバックルにタンクを“ねじって”挿入していないか確認してください。 参照 P23「ベースを取り付ける」
③	シートベルトのゆるみやたるみが取れない。	取扱説明書に従い、ベースに体重を掛け、車の座席に十分沈み込ませた状態で、シートベルトを締め付けてゆるみやたるみをなくしてください。 参照 P23「ベースを取り付ける」(横)、P39「後ろ向きで使用する」(後ろ、前)
④	チャイルドシートを、取扱説明書の通りに車の座席に取り付けてもグラグラする。	ベースを持ち前後左右に動かした時に、移動量が2.5cm以内ならば問題ありません。2.5cm以上移動する場合は、車体への取り付け方法を再度確認の上、もう一度初めから取り付け直ししてください。 参照 P23「ベースを取り付ける」(横) スタンドをご使用ください。 参照 P26「ベースが安定しないときは」 何度取り付けても固定できない場合は、チャイルドシートと車の座席がミスマッチの可能性もあります。販売店または当社サービス係に確認してください。 参照 P62「保証期間とアフターサービス」

No	お気づきの点	対処方法
⑤	着脱インジケータが赤色から青色にならない。	本体をベースに取り付け直ししてください。 参照 P31(横)、43(後ろ)、51(前)「本体を取り付ける」 ジョイント金具が肩ベルトバーに干渉しているため取り付けできません。調節ベルトを引きジョイント金具の位置を下げてから、本体をベースに取り付け直ししてください。 参照 P49(前)「肩ベルトの高さを調節する」

〈お子さまの乗せ方で困ったとき〉

No	お気づきの点	対処方法
①	肩ベルトを最も引き出した状態で、お子さまに肩ベルトを通すとバックルにタンクが差し込めない。	厚手の上着は脱がせてください。 ジョイント金具が本体やベースなどに引っ掛かっていないか確認してください。 参照 P28(横)、41(後ろ)、49(前)「肩ベルトの高さを調節する」
②	肩ベルトとお子さまの適切なフィット感が判らない。	肩ベルト調節ベルトを引き、ベルトとお子さまの隙間が指1本入る程度まで締め込んでください。 参照 P35(横)、46(後ろ)、54(前)「お子さまの乗せ方」
③	肩ベルトの左右の張りに大きな差がある。	肩ベルト通し穴の位置が左右同じ高さになっているか確認してください。 参照 P28(横)、41(後ろ)、49(前)「肩ベルトの高さを調節する」
④	チャイルドシートのバックルにタンクが入らない。	タンクとバックルの間にバックルカバーなどを挟み込んでいないか確認してください。 参照 P35(横)、46(後ろ)、54(前)「お子さまの乗せ方」 バックルにジュースなどの飲み物、泥水、ゴミ、食べ物カスなどが入ったためにプレスボタンが動かない場合は使用できません。販売店または当社サービス係に連絡してください。 参照 P62「保証期間とアフターサービス」
⑤	ヘッドプロテクターが窮屈になった。	ヘッドプロテクターの取り付け位置を1段上へ上げてください。 参照 P27「マモールについて」

〈中古品のご使用について〉

No	お気づきの点	対処方法
①	前の使用者の使用履歴が分からない。	使用状態が不明な製品をご使用になることはできません。特に事故歴の不明な場合はご使用になれません。
②	クラック(ひび割れ)や大きなキズ、留め金部の緩みなどがある。	ご使用になれません。事故などにより強い衝撃が加わった可能性があります。

・解決しない場合は当社サービス係に連絡してください。

〈重要〉

・お客様登録カードは、当社よりリコールや自主回収などチャイルドシートに係わる重要な情報を連絡する際に必要となります。お買い上げ日、またはお子さまが生まれた日より1カ月以内に投函してください。

お手入れ方法

シートカバーの外し方 <750・850>

<準備>

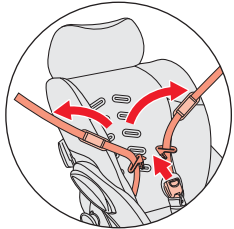

① タングをバックルから外し、肩ベルトを引き抜きます。

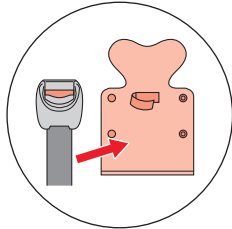

② 股ベルトカバーを股ベルトから外します。

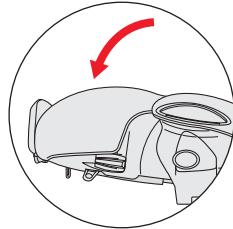

③ リクライニングをベッドポジションにします。

<外し方>

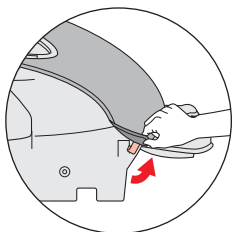
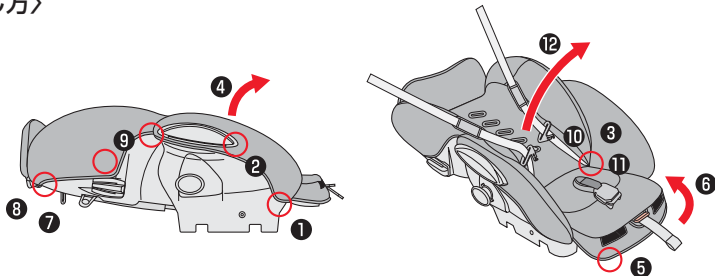

① 側面前部のフックを外します。(左右)

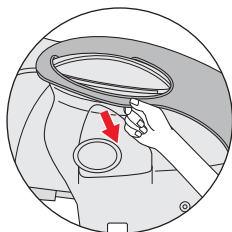

② 取手部のサイドシートカバーを外します。(左右)

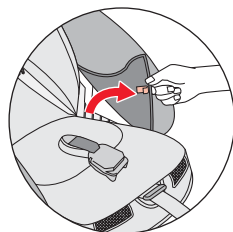

③ 側面部内側のフックを外します。(左右)

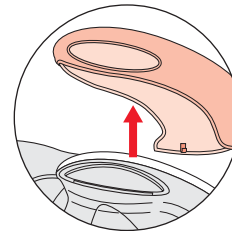

④ サイドシートカバーを取り外します。(左右)

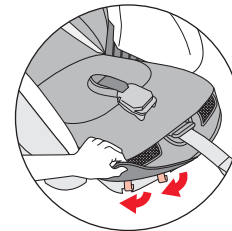

⑤ 座面前部 4カ所のフックを外します。(左右)

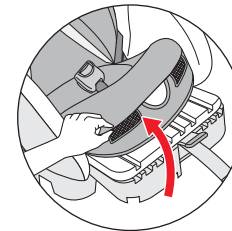

⑥ 前側から座面部をめくります。

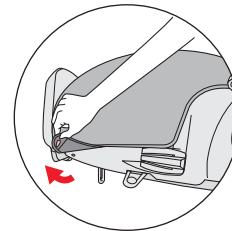

⑦ 背もたれ側面上部のフックを外します。(左右)

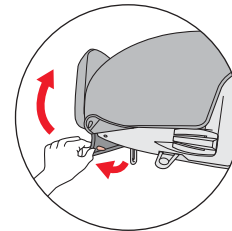

⑧ 背もたれ中央部のフックを外しセンターシートカバーをめくります。

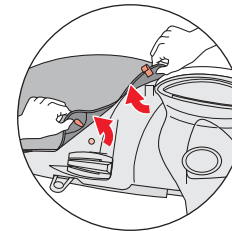

⑨ 背もたれ側面中央部のフックとフックを外します。(左右)

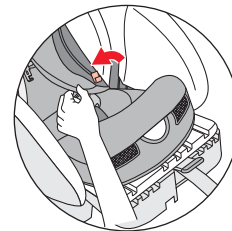

⑩ 背もたれ内側下部のフックを外します。(左右)

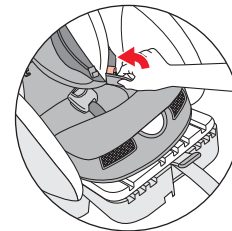

⑪ 座面腰部のフックを外します。(左右)

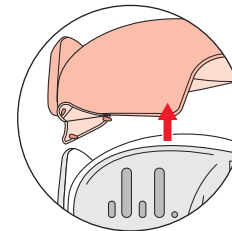

⑫ センターシートカバーを持ち上げて取り外します。

・シートカバーを取り付ける時は、逆の手順で取り付けてください。



禁止

・クッションを取り外したり、他のクッションと交換して使用しない。

お手入れ方法

シートカバーの外し方 <1150>

<準備>

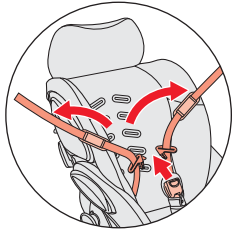

① タングをバックルから外し、肩ベルトを引き抜きます。

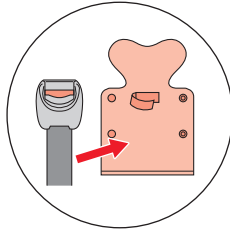

② 股ベルトカバーを股ベルトから外します。

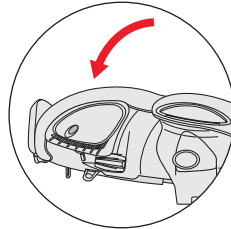

③ リクライニングをベッドポジションにします。

<外し方>

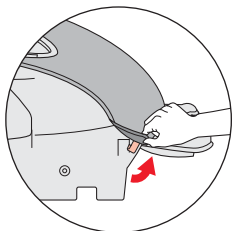
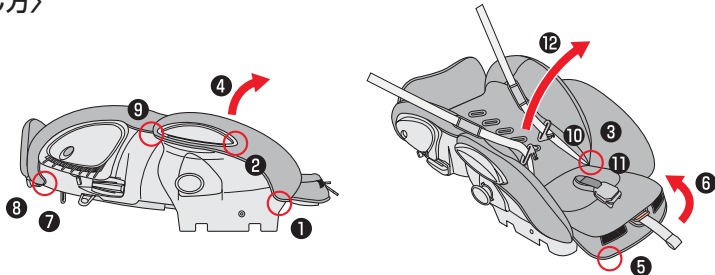

① 側面前部のフックを外します。(左右)

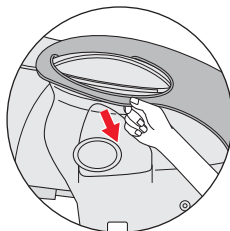

② 取手部のサイドシートカバーを外します。(左右)

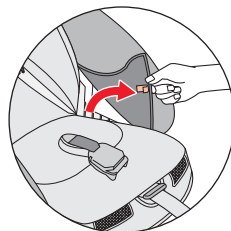

③ 側面部内側のフックを外します。(左右)

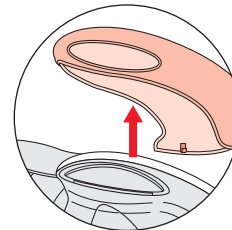

④ サイドシートカバーを取り外します。(左右)

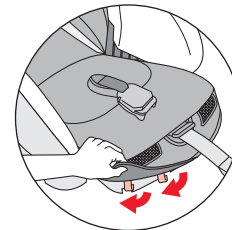

⑤ 座面前部 4 カ所のフックを外します。(左右)

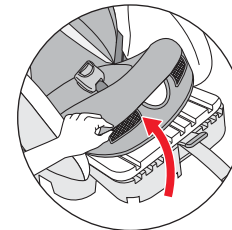

⑥ 前側から座面部をめくります。

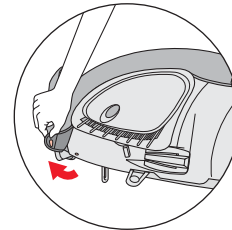

⑦ 背もたれ側面上部のフックを外します。(左右)

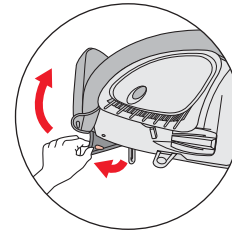

⑧ 背もたれ中央部のフックを外しセンターシートカバーをめくります。

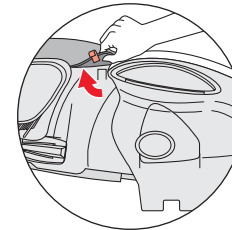

⑨ 背もたれ側面中央部のフックを外します。(左右)

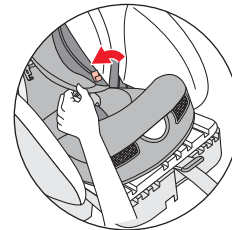

⑩ 背もたれ内側下部のフックを外します。(左右)

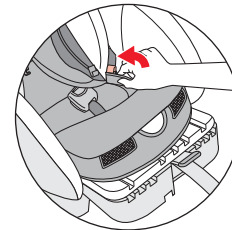

⑪ 座面腰部のフックを外します。(左右)

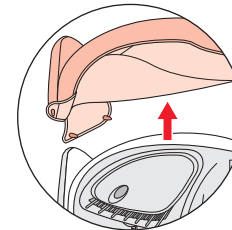

⑫ センターシートカバーを持ち上げて取り外します。

・シートカバーを取り付ける時は、逆の手順で取り付けてください。



・クッションを取り外したり、他のクッションと交換して使用しない。

シートカバーの洗濯



樹脂部分のお手入れ

〈ほこりなどを吸着した場合〉

- ・タオルなどで乾拭きしてください。

〈水溶性の汚れ（果汁、ヨダレ、オシッコなど）の場合〉

- ・40℃前後のお湯にタオルを浸し、軽く絞って拭き取ってください。

〈非水溶性の汚れ（牛乳、油脂、マヨネーズなど）の場合〉

- ・中性洗剤を40℃前後のお湯に溶かし、スポンジを浸し、軽く絞って汚れた部分を軽く洗います。その後、水又は温水にタオルを浸し、軽く絞って充分に中性洗剤を拭き取ってください。

保管する時は

- ・本体をポリ袋などに入れ、直接日光の当たらない、冷暗所に保管してください。

廃棄する時は

- ・事故により処分する場合は、本品に「事故品」と油性ペンで目立つところに記入してください。
- ・地球環境のため、不要になった場合は、お住まいの各自治体の指示にしたがい処分、廃棄してください。

保証について

保証期間とアフターサービス

・アフターサービスについて

ご使用中に故障などが発生したり、点検中に発見した場合、部品の交換または修理の必要が生じた場合、及びその他異常を感じた場合は、ご使用を中止し製品名・品番・ロット番号をご確認のうえお買い上げの販売店または、当社サービス係までご連絡ください。

・保証期間中（お買い上げ日より1年間です。）に部品の欠品、不良加工など当社の責任によるもの、取扱説明書や注意書きにしたがった正常な使用状態で故障した場合には、保証規定にもとづき無償修理を致します。

ただし、ご購入日より3年以上経過した製品についての修理はいたしますが、製品の修理箇所以外の品質の保証はいたしかねます。）修理箇所の保証期間は1カ月です。）また、製造中止後の製品については、修理必要部品の在庫がなくなった場合、修理が出来ないこともあります。（部品の保有期間は、製造中止後3年間です。）

当社連絡先

〈アフターサービスについての連絡先〉

アップリカ・チルドレンズプロダクツ株式会社

〈電話連絡先〉

お客様サポートセンター TEL 0120-415-814

受付時間：AM10：00～PM5：00（土、日、祝日、当社所定休日を除く）

〈製品をお送りいただく場合のみの宛先〉

〒632-0221 奈良県奈良市都祁白石町1397-1

アップリカ 奈良サービスセンター ☎ (0743) 84-2050

製品の仕様

商品サイズ	ベッド時：W830 × D630 × H995
	起立時：W480 × D645 × H1185
商品重量	<750・850> 15.5 kg <1150> 15.7 kg
材質	樹脂部：ポリプロピレン
	シートクッション：ポリエチレン発泡
	表生地：ポリエステル